

SYCAR 30 - 42

SYCAR 30 RS - 42 RS

INDICE DELLE TAVOLE
INDEX OF TABLES
REPertoire DES PLANCHES
TAFELVERZEICHNIS
INDICE DE FIGURAS

GENNAIO '95

Mod. MACCHINA - Mod. MACHINE - Mod. MACHINE - Mod. MASCHINE - Mod. MAQUINA

SYCAR 30 - 42
SYCAR 30 RS - 42 RS

DENOMINAZIONE DESCRIPTION DESIGNATION BENENNUNG DENOMINACIONES	INDICE MICROFICHE INDEX MICROFICHE REPertoire MICROFICHE TAFEL MICROFICHE INDICE MICROFICHE
INDICE DELLE TAVOLE INDEX OF TABLES REPertoire DES PLANCHES TAFELVERZEICHNIS INDICE DE FIGURAS	A1 A2
MOTORE - FRIZIONE E RELATIVO COMANDO ENGINE - CLUTCH AND CONTROL UNIT MOTEUR - EMBRAYAGE ET RELATIF COMMANDE MOTOR - KUPPLUNG UND ENTSPRECHENDE STEUERUNGEN MOTOR - EMBRAGUE Y MANDOS	A3
CARROZZERIA BODY CARROSSERIE KARROSSERIE CARROCERIA	A4 A5 A6 A7 A8 A9
SCATOLA CAMBIO E PONTE ANTERIORE GEARBOX AND FRONT AXLE BOITE DE VITESSES ET PONT AVANT GETRIEBE-GEHAEUSE UND ACHSANTRIEBE VORNE CAJA DE CAMBIOS Y PUENTE DELANTERO	B1 B2
DIFFERENZIALE ANTERIORE E RELATIVO COMANDO FRONT DIFFERENTIAL AND CONTROL UNIT DIFFERENTIEL AVANT ET RELATIF COMMANDE DIFFERENTIAL VORNE UND ENTSPRECHENDE STEUERUNGEN DIFFERENCIAL DELANTERO Y MANDOS	B3 B4 B5
CAMBIO E RELATIVO COMANDO GEARBOX AND CONTROL UNIT BOITE DE VITESSES ET COMMANDE GETRIEBE MIT STEUERUNG CAMBIO Y MANDOS	C1 C2 C3
SCATOLA CENTRALE INTERMEDIATE HOUSING CARTER MEDIAN MITTLEREGHAUSE CAJA INTERMEDIA	C4 C5
TUNNEL E PONTE POSTERIORE TUNNEL AND REAR AXLE TUNNEL ET PONT ARRIERE TUNNEL UND HINTERWELLEN TUNNEL Y PUENTE POSTERIOR	C6 C7

A1

INDICE DELLE TAVOLE
INDEX OF TABLES
REPertoire DES PLANCHES
TAFELVERZEICHNIS
INDICE DE FIGURAS

GENNAIO '95

Mod. MACCHINA - Mod. MACHINE - Mod. MACHINE - Mod. MASCHINE - Mod. MAQUINA

SYCAR 30 - 42
SYCAR 30 RS - 42 RS

DENOMINAZIONE DESCRIPTION DESIGNATION BENENNUNG DENOMINACIONES	INDICE MICROFICHE INDEX MICROFICHE REPertoire MICROFICHE TAFEL MICROFICHE INDICE MICROFICHE
DIFFERENZIALE POSTERIORE E RELATIVO COMANDO REAR DIFFERENTIAL AND CONTROL UNIT DIFFERENTIEL ARRIERE ET RELATIF COMMANDE DIFFERENTIAL HINTEN UND ENTSPRECHENDE STEUERUNGEN DIFFERENCIAL TRASERO Y MANDOS	C8 C9 C10 C11
FRENI E RELATIVI COMANDI BRAKES AND CONTROL UNITS FREINS ET RELATIF COMMANDES BREMSN UND ENTSPRECHENDE STEUERUNGEN FRENOS Y MANDOS	D1 D2
RUOTE WHEELS ROUES RADER RUEDAS	D3
IMPIANTO ELETTRICO ELECTRICAL SYSTEM INSTALLATION ELECTRIQUE ELEKTRISCHE ANLAGE INSTALACION ELECTRICA	D4
IMPIANTO IDRAULICO HYDRAULIC SYSTEM INSTALLATION HYDRAULIQUE HYDRAULISHES SYSTEM SISTEMA HIDRAULICO	D5 D6

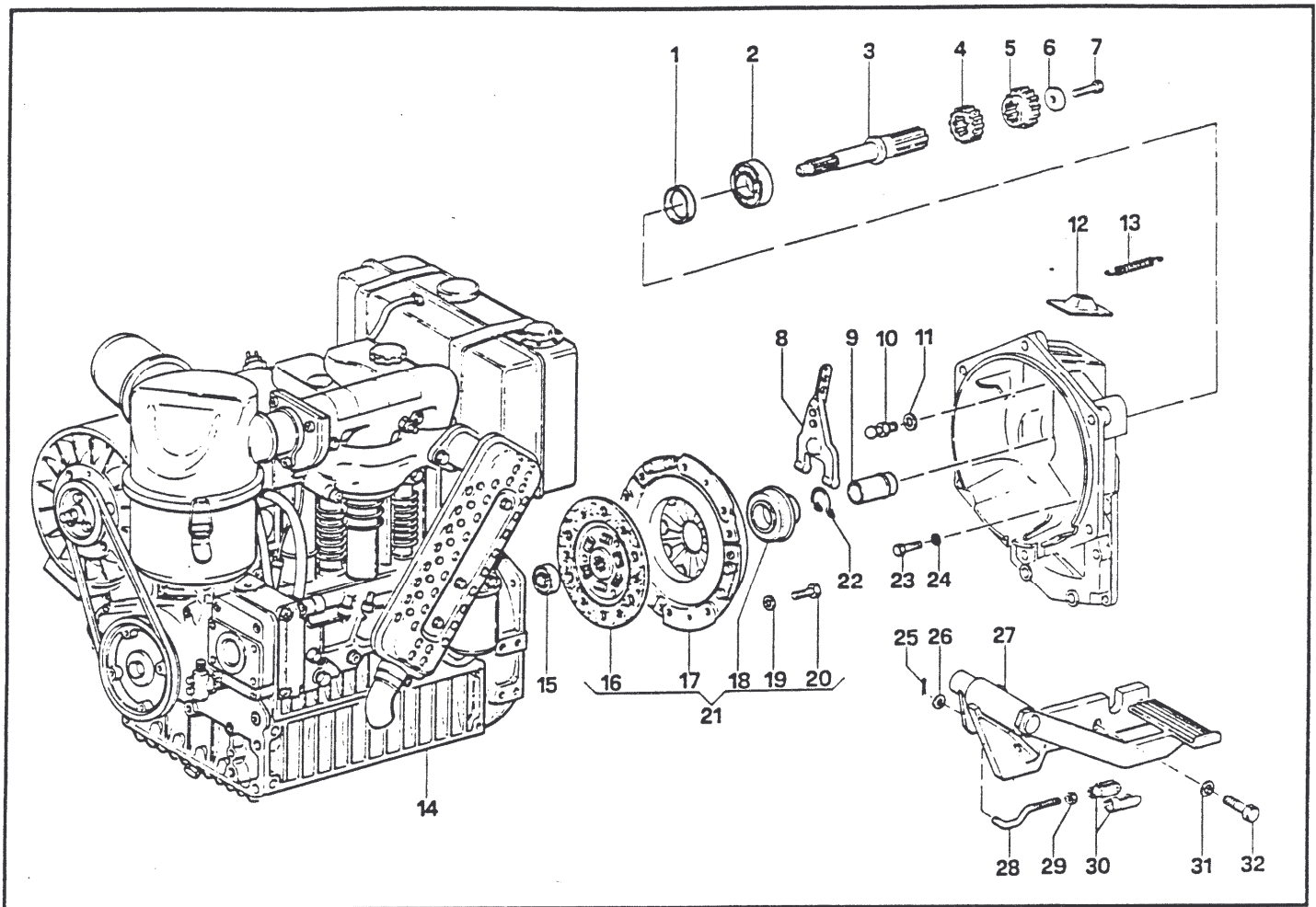

MOTORE - FRIZIONE E RELATIVO COMANDO
ENGINE - CLUTCH AND CONTROL UNIT
MOTEUR - EMBRAYAGE ET RELATIF COMMANDE
MOTOR - KUPPLUNG UND ENTSPRECHENDE STEUERUNGEN
MOTOR - EMBRAGUE Y MANDOS

SYCAR 30 - 42
SYCAR 30 RS - 42 RS

No. pezzo No. pièce No. pièce No. Bild No. pieza	No. di ordinazione Part No. No. de commande Bestell. - Nr. No. de pedido	No. pezzo No. pièce No. pièce No. Bild No. pieza	No. di ordinazione Part No. No. de commande Bestell. - Nr. No. de pedido	No. pezzo No. pièce No. pièce No. Bild No. pieza	No. di ordinazione Part No. No. de commande Bestell. - Nr. No. de pedido
1	80.2137.000	20	86.2097.000		
2	81.2763.035	21	81.9135.000		
3	19.0006.369	22	81.9134.050		
4	19.0006.123	23	311.12149		
5	19.0006.124	24	82.4023.000		
6	84.3818.040	25	81.0510.000		
7	311.12219	26	314.11084		
8	81.9134.010	27	19.0032.469		
9	19.0006.348	28	19.0032.431		
10	81.9134.040	29	81.4575.000		
11	84.3755.000	30	86.0060.000		
12	19.0016.900	31	84.3843.060		
13	83.1139.000	32	86.4013.050		
14	41C.70000 (vers. 30)				
14	41C.10000 (vers. 42)				
15	81.2574.000				
16	81.9134.020				
17	81.9134.060				
18	81.9134.030				
19	84.3571.000				

SEGNALAZIONI DI VALIDITÀ
 MESSAGE CODE
 SIGNALISATIONS DE VALIDITE
 GÜLTIGKEITSVIERMEREK
 INDICACIONES DE VALIDEZ

A3

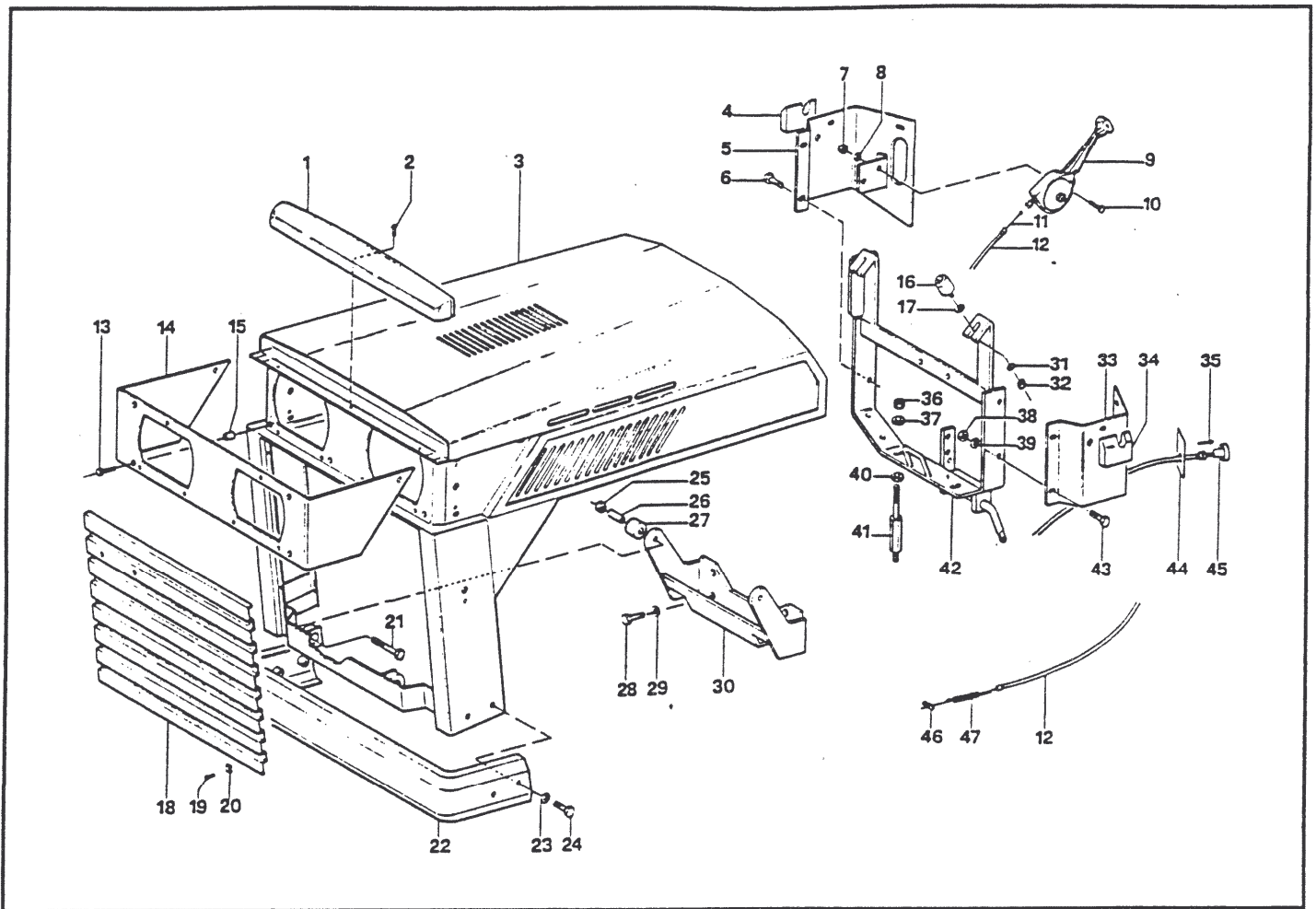

CARROZZERIA
BODY
CARROSSERIE
KARROSSERIE
CARROCERIA

SYCAR 30 - 42
SYCAR 30 RS - 42 RS

No. pezzo No. pièce No. pièce No. Bild No. pieza	No. di ordinazione Part No. No. de commande Bestell. - Nr. No. de pedido	No. pezzo No. pièce No. pièce No. Bild No. pieza	No. di ordinazione Part No. No. de commande Bestell. - Nr. No. de pedido	No. pezzo No. pièce No. pièce No. Bild No. pieza	No. di ordinazione Part No. No. de commande Bestell. - Nr. No. de pedido
1	19.0033.010	20	84.4700.000	39	314.11084
2	80.8836.000	21		40	84.3813.000
3	19.0032.462 - (42) 19.0032.524 - (30)	22	19.0033.804	41	19.0032.386
4	19.0033.945	23		42	19.0032.430
5	19.0032.365	24	311.12150	43	
6		25	81.4644.000	44	11.0032.948
7	312.41060	26	49.2275.000	45	85.4597.000
8	84.3750.000	27	49.2274.000	46	85.9007.000
9	82.8029.060	28	311.12211	47	83.1139.050
10	86.2148.000	29	84.3755.000		
11	85.6145.050	30	19.0032.528 - (30) 19.0035.189 - (42)		
12	85.7039.000	31	84.3570.000		
13	86.1934.085	32	81.4546.000		
14	15.0036.669	33	19.0032.383		
15	84.3696.010	34	19.0033.944		
16	48.2252.000	35	80.8830.000		
17	84.3622.000	36	81.4644.000		
18	19.0033.798	37	84.3813.000		
19		38			

SEGNALAZIONI DI VALIDITÀ
 MESSAGE CODE
 SIGNALISATIONS DE VALIDITE
 GÜLTIGKEITSVERMERK
 INDICACIONES DE VALIDEZ



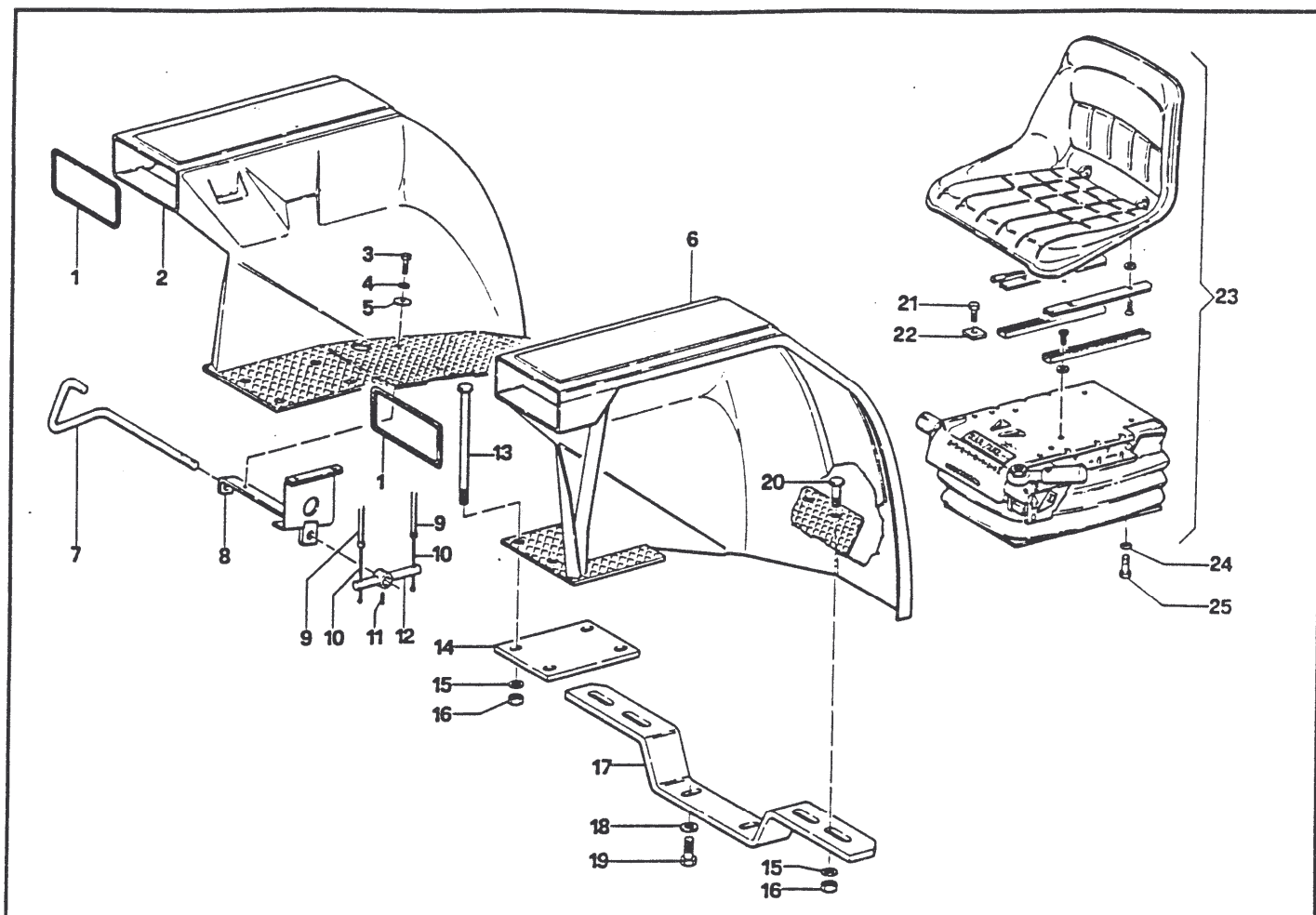

CARROZZERIA
 BODY
 CARROSSERIE
 KARROSSERIE
 CARROCERIA

SYCAR 30 - 42
 SYCAR 30 RS - 42 RS

No. pezzo No. pièce No. pièce No. Bild No. pieza	No. di ordinazione Part No. No. de commande Bestell. - Nr. No. de pedido	No. pezzo No. pièce No. pièce No. Bild No. pieza	No. di ordinazione Part No. No. de commande Bestell. - Nr. No. de pedido	No. pezzo No. pièce No. pièce No. Bild No. pieza	No. di ordinazione Part No. No. de commande Bestell. - Nr. No. de pedido
1	25.6806.000	19	311.12264		
2	19.0032.418 (DX) (ART)	20	86.3885.010		
2/1	19.0032.470 (DX) (RS)	21	311.12150		
3	311.12090	22	19.0032.512		
4	84.3570.000	23	19.0032.529		
5	84.3622.000	24	314.11105		
6	19.0032.419 (SX) (ART)	25	311.12219		
6/1	19.0032.471 (SX) (RS)				
7	19.0033.389				
8	19.0033.391				
9	85.7095.000				
10	85.6150.000				
11	85.1039.000				
12	19.0012.348				
13	86.4172.015				
14	19.0033.360				
15	84.3843.060				
16	81.4706.050				
17	19.0033.370				
18	314.11130				

SEGNALAZIONI DI VALIDITÀ
 MESSAGE CODE
 SIGNALISATIONS DE VALIDITE
 GÜLTIGKEITSVERMERK
 INDICACIONES DE VALIDEZ

A5

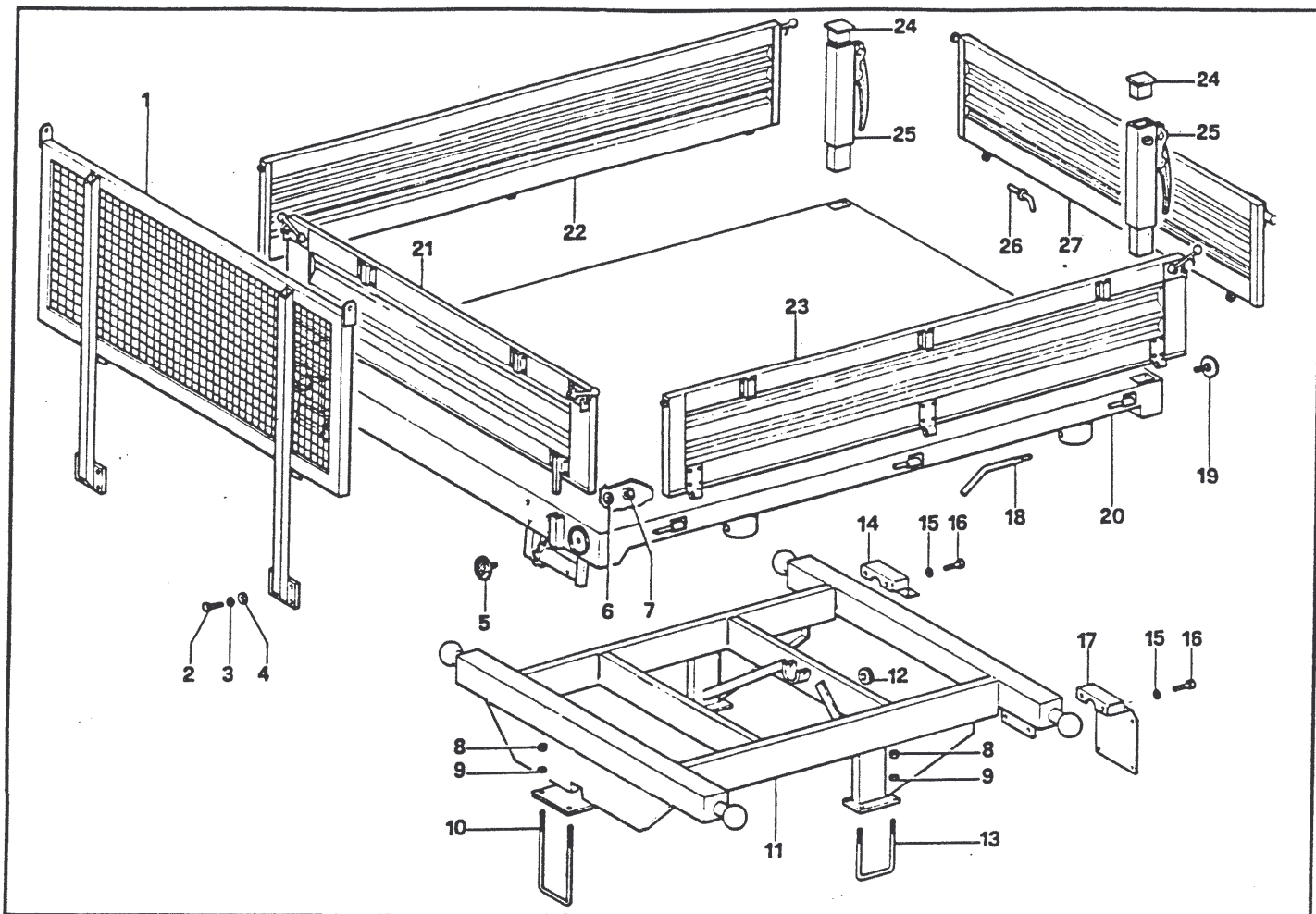

CARROZZERIA
 BODY
 CARROSSERIE
 KARROSSERIE
 CARROCERIA

SYCAR 30 - 42
 SYCAR 30 RS - 42 RS

No. pezzo No. pièce No. Bild No. pieza	No. di ordinazione Part No. No. de commande Bestell. - Nr. No. de pedido	No. pezzo No. pièce No. Bild No. pieza	No. di ordinazione Part No. No. de commande Bestell. - Nr. No. de pedido	No. pezzo No. pièce No. Bild No. pieza	No. di ordinazione Part No. No. de commande Bestell. - Nr. No. de pedido
1	19.0032.521				
2	311.12219				
3	84.3755.000				
4	84.3818.000				
5	82.5409.010				
6	314.11105				
7	81.4644.000				
8	81.4706.519				
9	84.3843.060				
10	19.0012.559				
11	19.0032.519				
12	01.0001.138				
13	19.0033.347				
14	19.0032.513				
15	84.3643.060				
16	86.2462.010				
17	19.0032.514				
18	19.0033.421				
19	82.5409.000				
20	19.0032.520				

SEGNALAZIONI DI VALIDITÀ
 MESSAGE CODE
 SIGNALISATIONS DE VALIDITE
 GÜLTIGKEITSVERMERK
 INDICACIONES DE VALIDEZ

A6

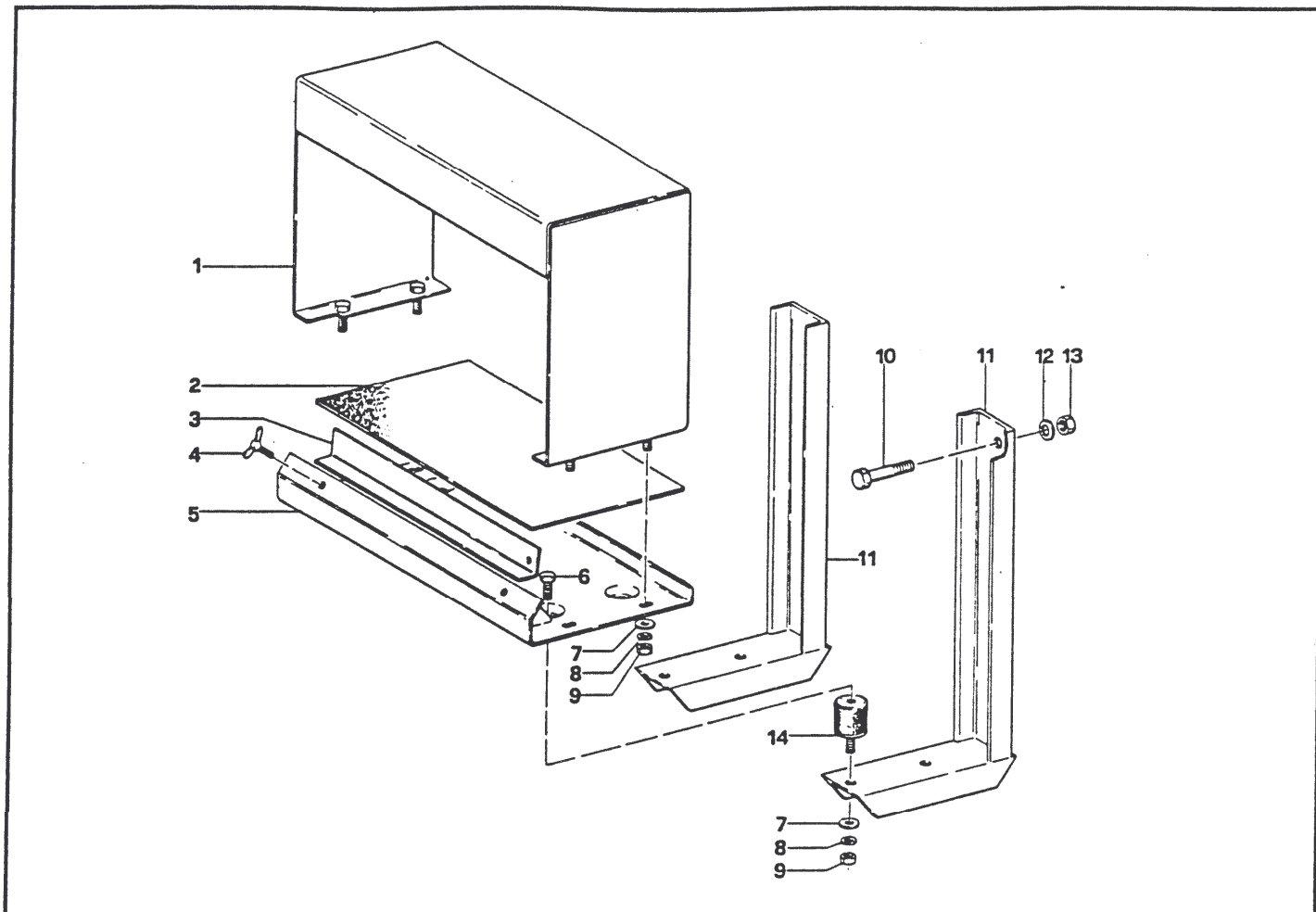

CARROZZERIA
BODY
CARROSSERIE
KARROSSERIE
CARROCERIA

SYCAR 30 - 42
SYCAR 30 RS - 42 RS

No. pezzo No. pièce No. pièce No. Bild No. pieza	No. di ordinazione Part No. No. de commande Bestell. - Nr. No. de pedido	No. pezzo No. pièce No. pièce No. Bild No. pieza	No. di ordinazione Part No. No. de commande Bestell. - Nr. No. de pedido	No. pezzo No. pièce No. pièce No. Bild No. pieza	No. di ordinazione Part No. No. de commande Bestell. - Nr. No. de pedido
1	19.0034.387				
2	19.0034.902				
3	19.0034.250				
4	86.2344.010				
5	19.0034.248				
6	311.12149				
7	314.11084				
8	84.3643.060				
9	81.4575.000				
10	311.12216				
11	19.0032.253				
12	84.3755.000				
13	81.4644.000				
14	84.9291.000				

SEGNALAZIONI DI VALIDITÀ
 MESSAGE CODE
 SIGNALISATIONS DE VALIDITE
 GÜLTIGKEITSVERMERK
 INDICACIONES DE VALIDEZ

A7

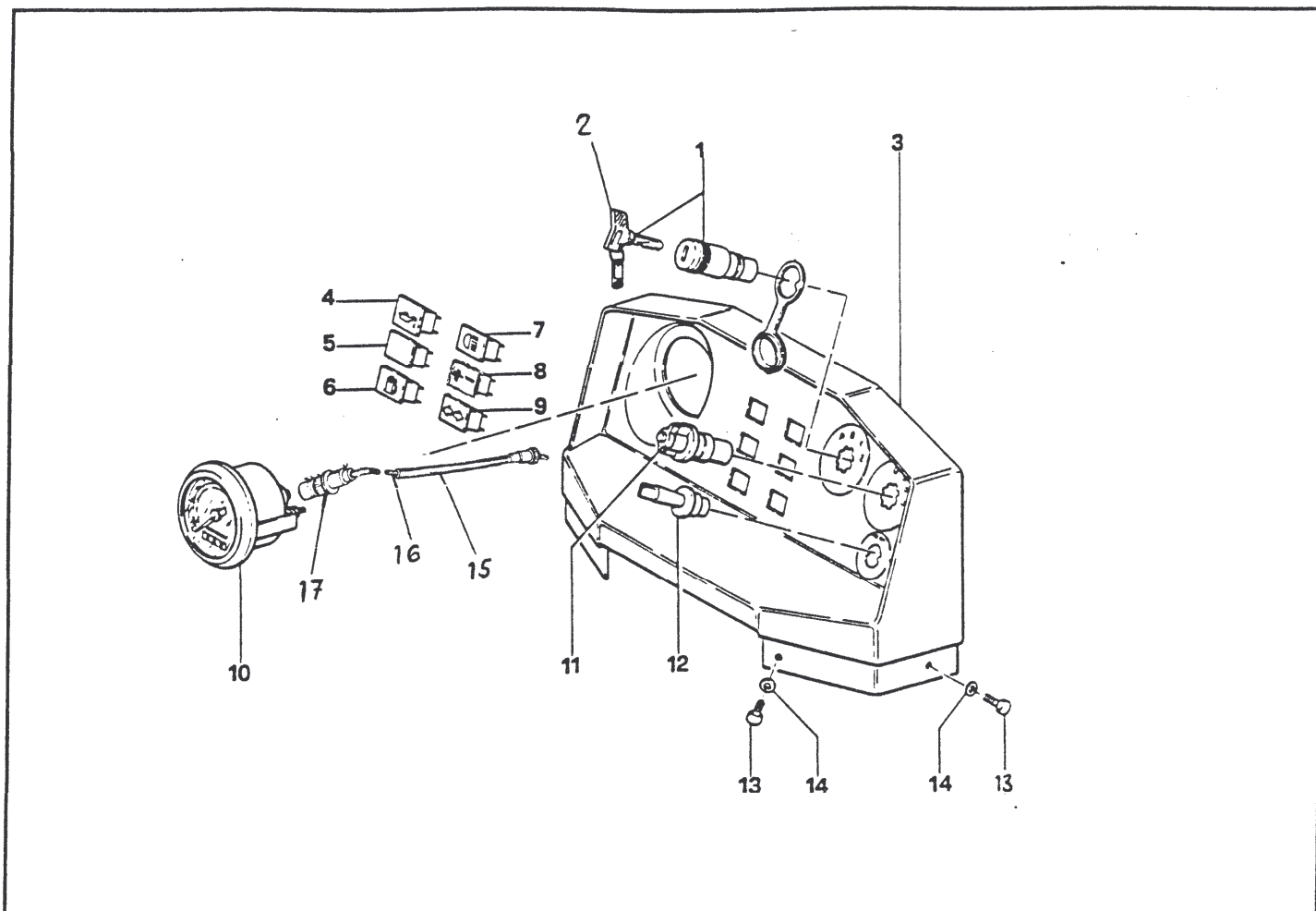

CARROZZERIA
 BODY
 CARROSSERIE
 KARROSSERIE
 CARROCERIA

SYCAR 30 - 42
 SYCAR 30 RS - 42 RS

No. pezzo No. pièce No. Bild No. pieza	No. di ordinazione Part No. No. de commande Bestell. - Nr. No. de pedido	No. pezzo No. pièce No. Bild No. pieza	No. di ordinazione Part No. No. de commande Bestell. - Nr. No. de pedido	No. pezzo No. pièce No. Bild No. pieza	No. di ordinazione Part No. No. de commande Bestell. - Nr. No. de pedido
1	82.5400.000				
2	82.5452.010				
3	19.0033.225				
4	82.5436.110				
5	82.5436.120				
6	82.5436.100				
7	82.5436.150				
8	82.5436.140				
9	82.5436.130				
10	90.6500.022				
11	82.5401.000				
12	82.5436.000				
13	84.3570.000				
14	3110.12090				
15	82.5322.060				
16	82.5320.020				
17	82.5337.140 (11 LD 626/3)				
17/1	82.5322.070 (8 LD 665-2)				

SEGNALAZIONI DI VALIDITÀ
 MESSAGE CODE
 SIGNALISATIONS DE VALIDITE
 GÜLTIGKEITSVERMERK
 INDICACIONES DE VALDEZ

A8

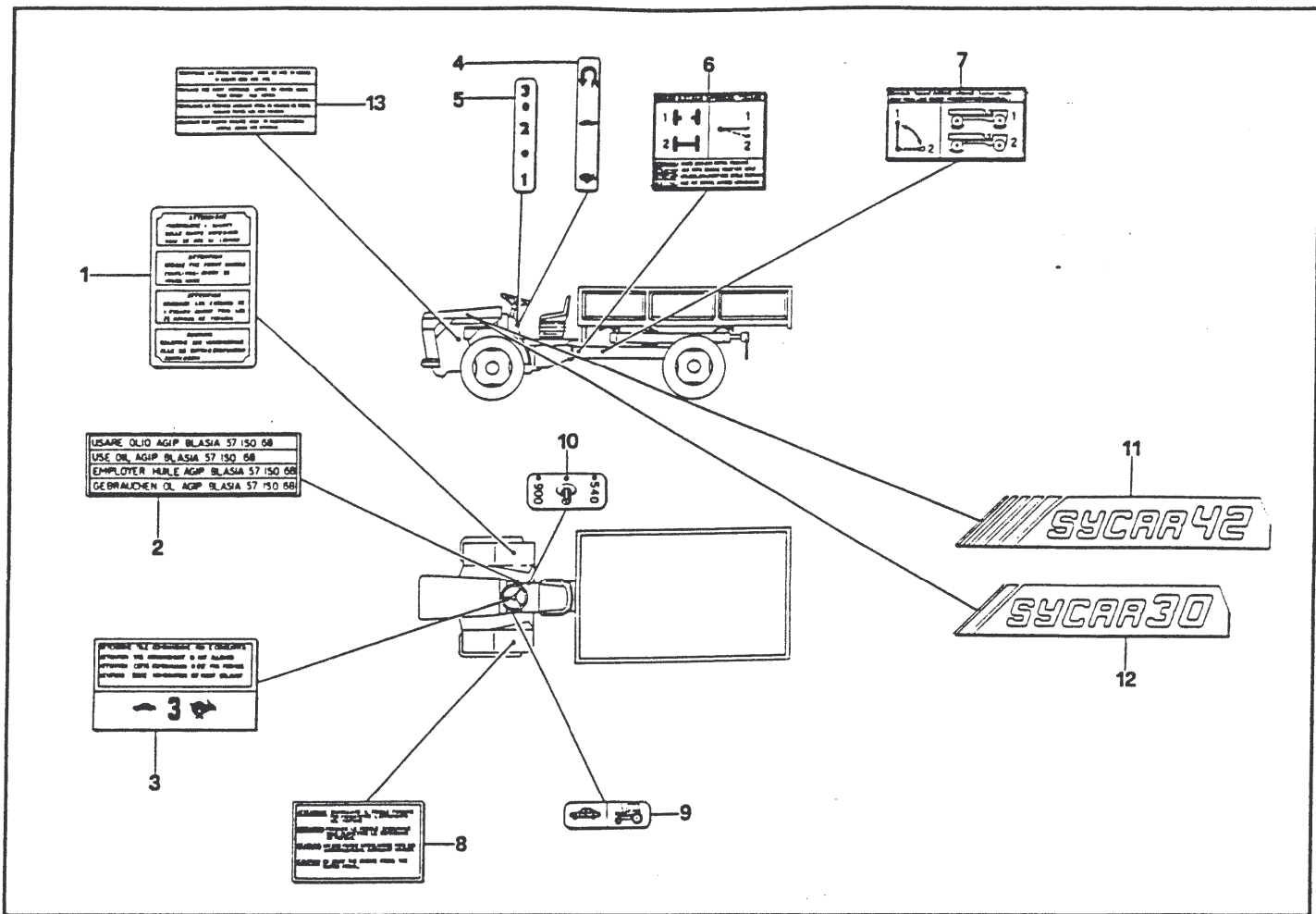

CARROZZERIA
 BODY
 CARROSSERIE
 KARROSSERIE
 CARROCERIA

SYCAR 30 - 42
 SYCAR 30 RS - 42 RS

No. pezzo No. pièce No. Bild No. pieza	No. di ordinazione Part No. No. de commande Bestell. - Nr. No. de pedido	No. pezzo No. pièce No. Bild No. pieza	No. di ordinazione Part No. No. de commande Bestell. - Nr. No. de pedido	No. pezzo No. pièce No. Bild No. pieza	No. di ordinazione Part No. No. de commande Bestell. - Nr. No. de pedido
1	85.4201.000/1				
2	85.4067.010				
3	19.0032.916				
4	85.4063.035				
5	85.4063.040				
6	85.4068.020 (RS) 85.4068.010 (ART)				
7	85.4068.060/1 (ART) 85.4068.050 (RS)				
8	19.0033.967/2				
9	85.4066.020				
10	85.4064.060/1				
11	85.4210.099 - DX 85.4210.100 - SX				
12	85.4210.101 - DX 85.4210.102 - SX				
13	85.4067.050				

SEGNALAZIONI DI VALIDITÀ
 MESSAGE CODE
 SIGNALISATIONS DE VALIDITE
 GÜLTIGKEITSVERMERK
 INDICACIONES DE VALIDEZ

A9

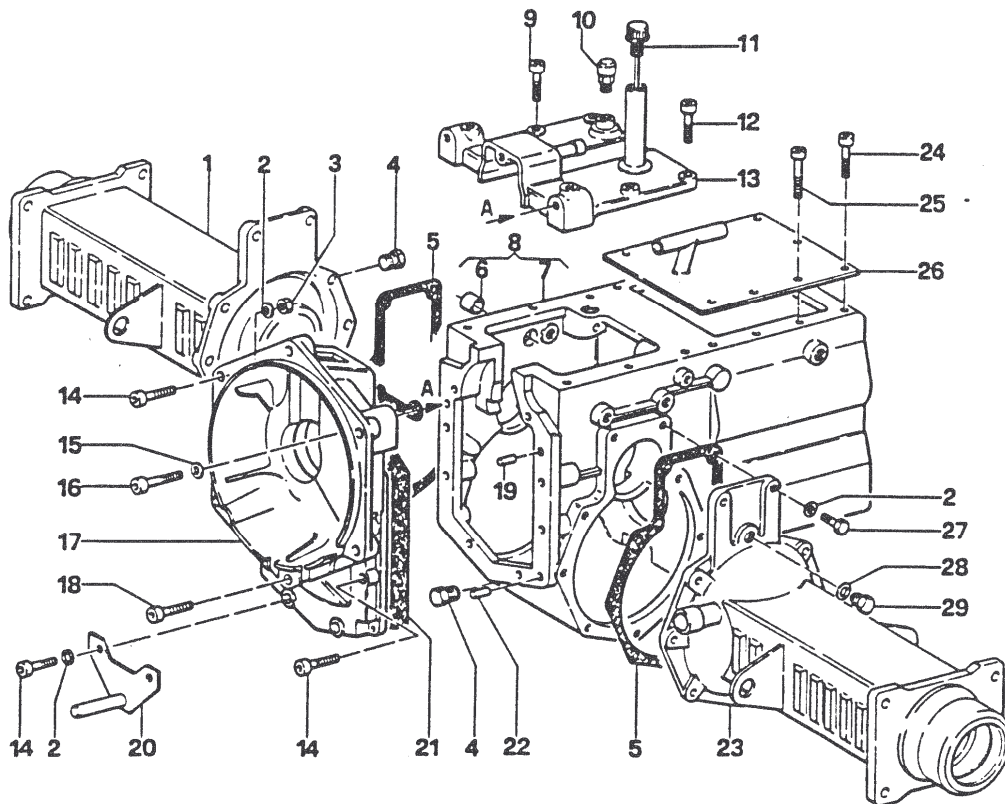

SCATOLA CAMBIO E PONTE ANTERIORE
 GEARBOX AND FRONT AXLE
 BOITE DE VITESSES ET PONT AVANT
 GETRIEBE-GEHAEUSE UND ACHSANTRIEBE VORNE
 CAJA DE CAMBIOS Y PUENTE DELANTERO

SYCAR 30 - 42
 SYCAR 30 RS - 42 RS

No. pezzo No. pièce No. pièce No. Bild No. pieza	No. di ordinazione Part No. No. de commande Bestell. - Nr. No. de pedido	No. pezzo No. pièce No. pièce No. Bild No. pieza	No. di ordinazione Part No. No. de commande Bestell. - Nr. No. de pedido	No. pezzo No. pièce No. pièce No. Bild No. pieza	No. di ordinazione Part No. No. de commande Bestell. - Nr. No. de pedido
1	19.0011.036 (DX) (ART)	21	19.0006.912		
2	84.3755.000	22	85.1411.050		
3	81.4644.000	23	19.0011.033 (SX)(ART)		
4	85.2628.000	24	311.52098		
5	19.0010.903	25	311.52100		
6	19.0005.255	26	19.0006.384		
7	19.0006.023	27	86.3328.000 (ART)		
8	19.0006.022	28	84.3948.000 (ART)		
9	86.3566.000	29	85.2542.000 (ART)		
10	85.2540.030				
11	85.3513.030				
12	86.3521.000				
13	19.0006.033				
14	86.3541.050				
15	82.4023.000				
16	86.2469.000				
17	19.0006.024				
18	86.3347.050				
19	85.1411.000				
20	19.0023.239 (RS)				

SEGNALAZIONI DI VALIDITÀ
 MESSAGE CODE
 SIGNALISATIONS DE VALIDITE
 GÜLTIGKEITSVERMERK
 INDICACIONES DE VALIDEZ

B1

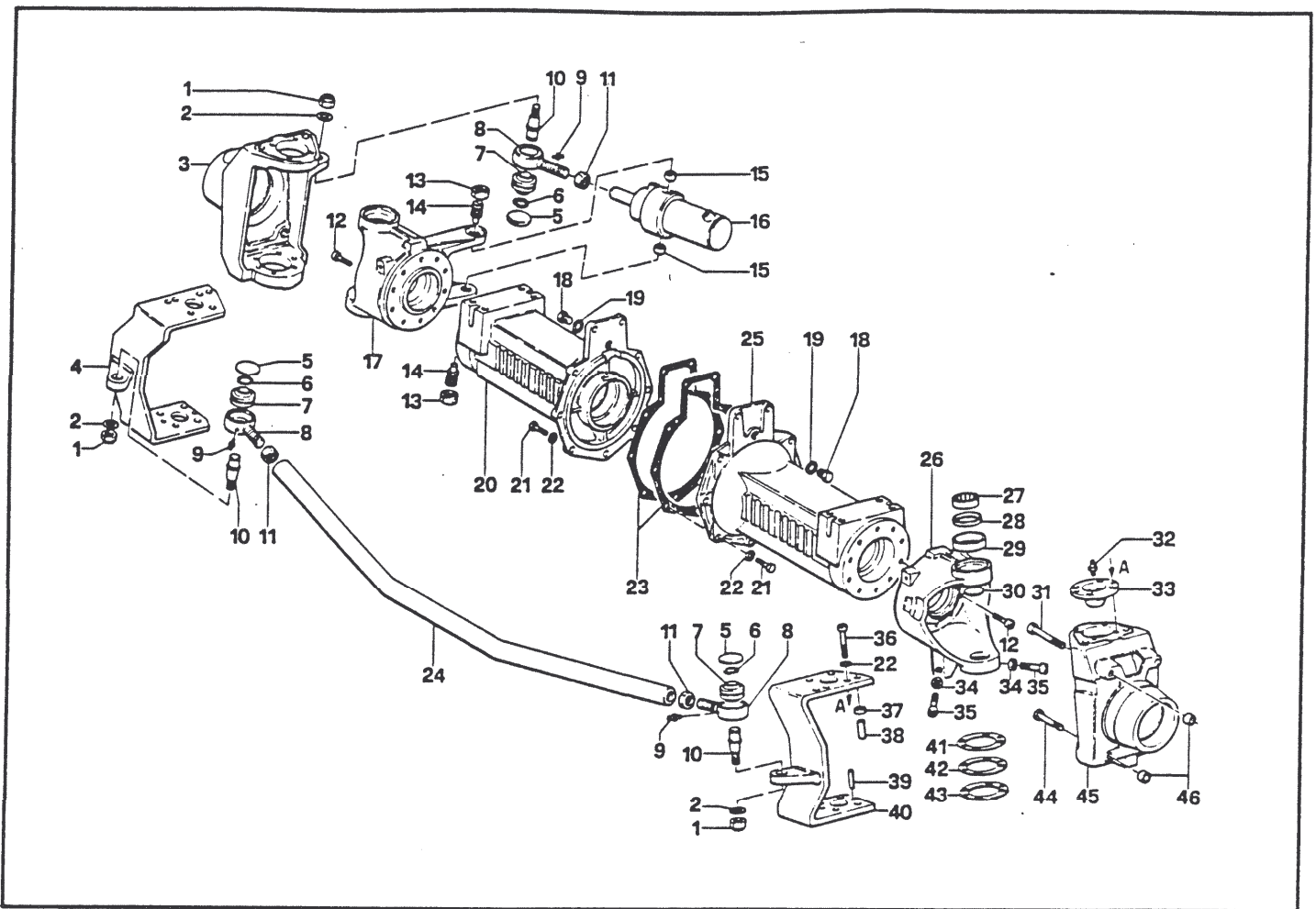

SCATOLA CAMBIO E PONTE ANTERIORE
 GEARBOX AND FRONT AXLE
 BOITE DE VITESSES ET PONT AVANT
 GETRIEBE-GEHAEUSE UND ACHSANTRIEBE VORNE
 CAJA DE CAMBIOS Y PUENTE DELANTERO

SYCAR
30 RS - 42 RS

No. pezzo No. pièce No. pièce No. Bild No. pieza	No. di ordinazione Part No. No. de commande Bestell. - Nr. No. de pedido	No. pezzo No. pièce No. pièce No. Bild No. pieza	No. di ordinazione Part No. No. de commande Bestell. - Nr. No. de pedido	No. pezzo No. pièce No. pièce No. Bild No. pieza	No. di ordinazione Part No. No. de commande Bestell. - Nr. No. de pedido
1	81.4765.000	21	86.3328.000	41	19.0010.135 (mm 0,1)
2	84.3927.050	22	84.3755.000	42	19.0010.136 (mm 0,3)
3	19.0010.132 (DX)	23	19.0010.903	43	19.0010.137 (mm.0,5)
4	19.0010.127 (DX)	24	19.0010.126	44	86.3562.000
5	85.2756.000	25	19.0010.021 (SX)	45	19.0010.133 (SX)
6	801160.000	26	19.0023.018 (SX)	46	16.0022.200
7	81.1950.000	27	81.1958.010		
8	11.0030.261	28	11.0023.901		
9	82.6016.000	29	11.0023.204		
10	11.0030.226	30	85.2740.000		
11	81.4809.010	31	311.52109		
12	311.52097	32	82.6038.000		
13	81.4843.050	33	11.0023.107		
14	11.0023.218	34	81.4689.020		
15	81.1943.000	35	311.52122		
16	80.9333.200	36	86.3559.000		
17	11.0023.019	37	19.0010.134		
18	85.2542.000	38	85.1437.020		
19	84.3948.000	39	85.1362.010		
20	19.0010.020 (DX)	40	19.0010.128 (SX)		

SEGNALAZIONI DI VALIDITÀ
 MESSAGE CODE
 SIGNALISATIONS DE VALIDITE
 GÜLTIGKEITSVERMERK
 INDICACIONES DE VALDEZ



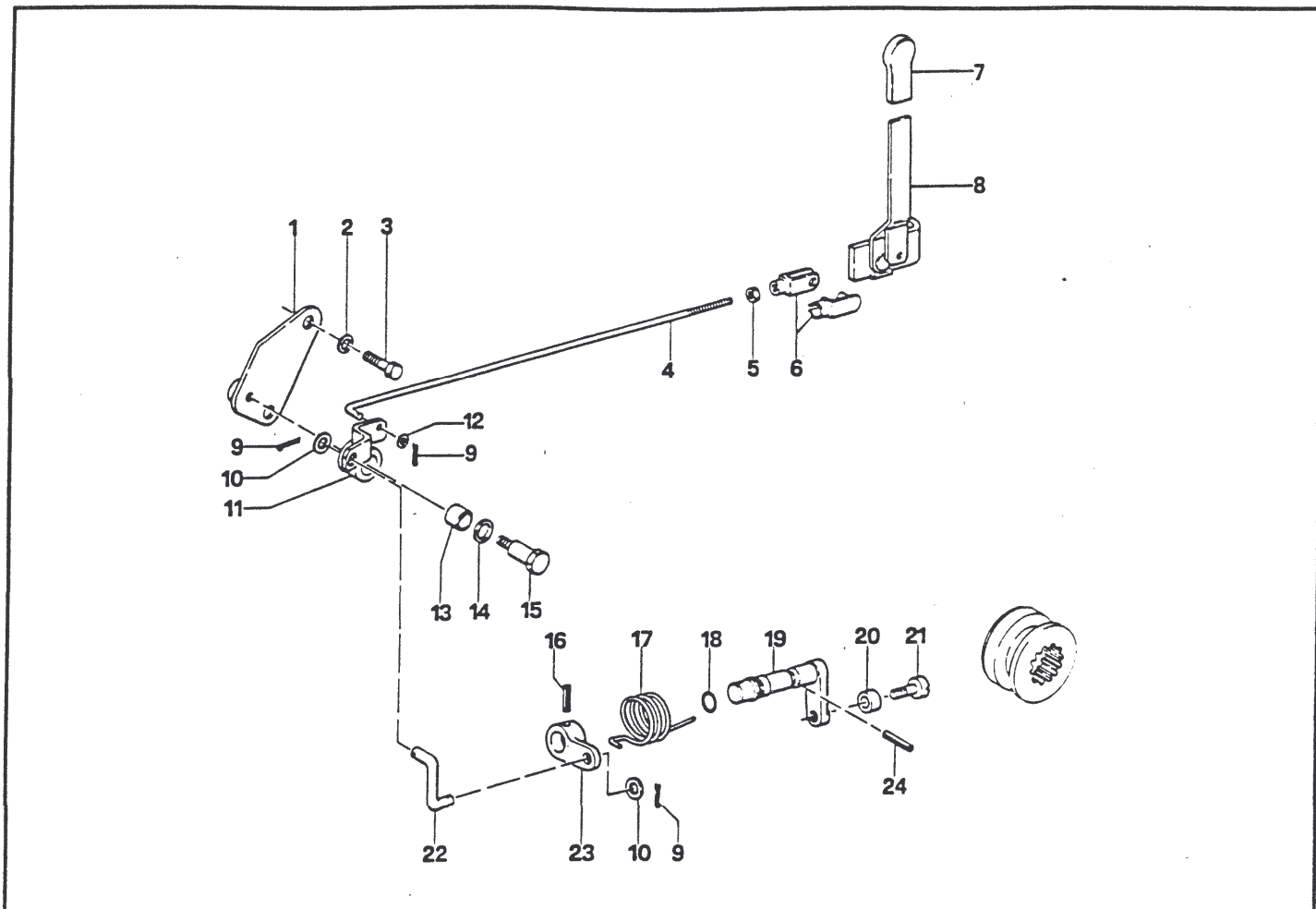

DIFFERENZIALE ANTERIORE E RELATIVO COMANDO
FRONT DIFFERENTIAL AND CONTROL UNIT
DIFFERENTIEL AVANT ET RELATIF COMMANDE
DIFFERENTIAL VORNE UND ENTSPRECHENDE STEUERUNGEN
DIFFERENCIAL DELANTERO Y MANDOS

SYCAR
30 - 42

No. pezzo No. pièce No. pièce No. Bild No. pieza	No. di ordinazione Part No. No. de commande Bestell. - Nr. No. de pedido	No. pezzo No. pièce No. pièce No. Bild No. pieza	No. di ordinazione Part No. No. de commande Bestell. - Nr. No. de pedido	No. pezzo No. pièce No. pièce No. Bild No. pieza	No. di ordinazione Part No. No. de commande Bestell. - Nr. No. de pedido
1	19.0032.542	21	01.0001.078		
2	84.3755.000	22	19.0032.298		
3	86.3359.000	23	19.0011.107		
4	19.0032.551	24	85.1318.000		
5	81.4546.000				
6	86.0030.000				
7	82.8468.050				
8	19.0032.306				
9	81.0510.000				
10	314.11084				
11	19.0032.541				
12	314.11064				
13	80.4051.000				
14	84.3948.000				
15	19.0006.217				
16	85.1204.000				
17	19.0023.903				
18	381.11238				
19	19.0011.114				
20	01.0001.079				

SEGNALAZIONI DI VALIDITÀ
 MESSAGE CODE
 SIGNALISATIONS DE VALIDITE
 GÜLTIGKEITSVERMERK
 INDICACIONES DE VALIDEZ

B3

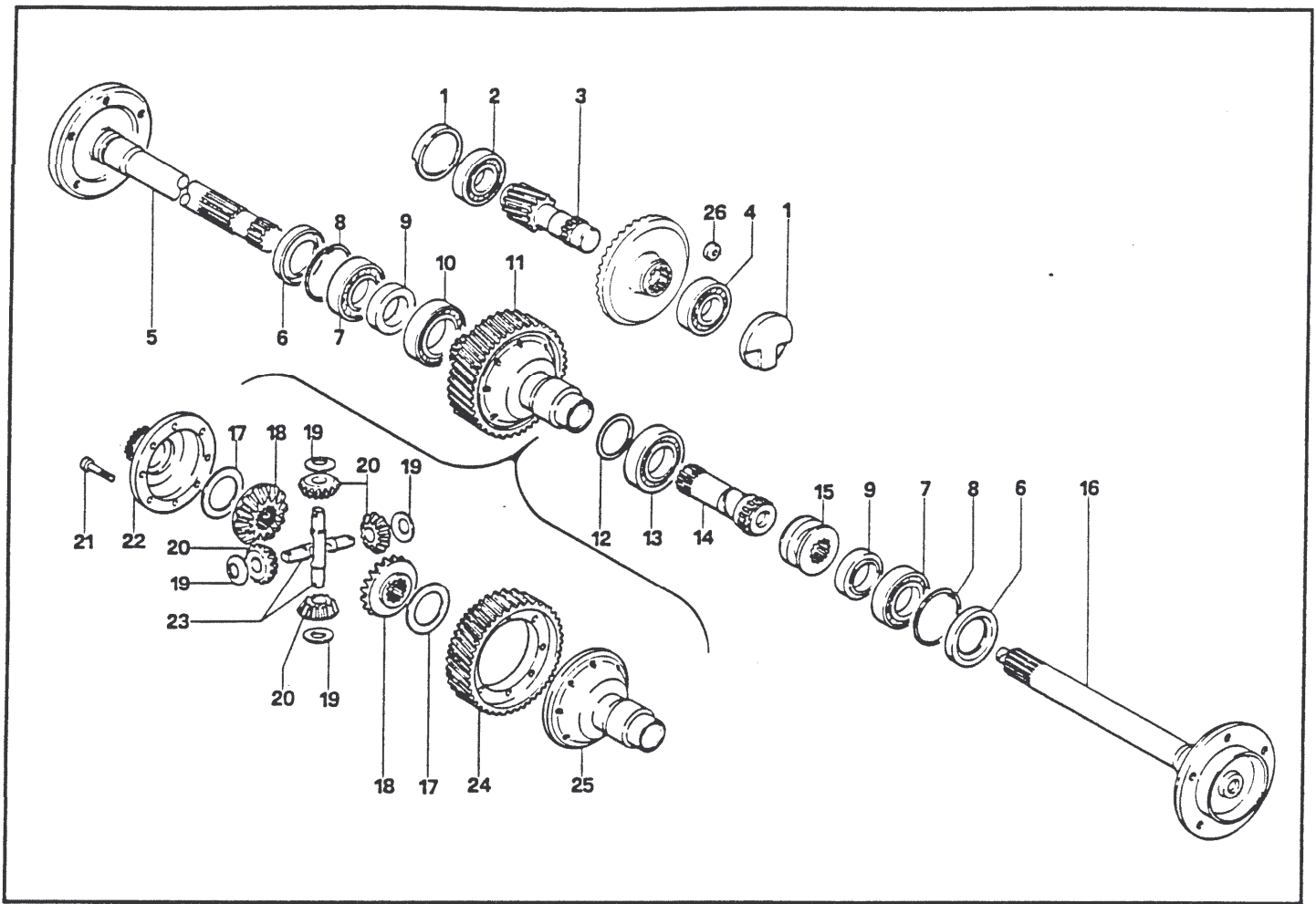

DIFFERENZIALE ANTERIORE E RELATIVO COMANDO
FRONT DIFFERENTIAL AND CONTROL UNIT
DIFFERENTIEL AVANT ET RELATIF COMMANDE
DIFFERENTIAL VORNE UND ENTSPRECHENDE STEUERUNGEN
DIFFERENCIAL DELANTERO Y MANDOS

SYCAR
30 - 42

No. pezzo No. pièce No. pièce No. Bild No. pieza	No. di ordinazione Part No. No. de commande Bestell. - Nr. No. de pedido	No. pezzo No. pièce No. pièce No. Bild No. pieza	No. di ordinazione Part No. No. de commande Bestell. - Nr. No. de pedido	No. pezzo No. pièce No. pièce No. Bild No. pieza	No. di ordinazione Part No. No. de commande Bestell. - Nr. No. de pedido
1	19.0011.115	20	16.0010.105		
2	81.2870.000	21	86.3412.070		
3	19.0011.116	22	19.0111.104		
4	81.2869.050	23	19.0011.111		
5	19.0111.101 (DX)	24	19.0011.117		
6	80.2239.060	25	19.0010.017		
7	81.2939.000	26	19.0011.234		
8	80.1430.000				
9	16.0010.203				
10	81.2973.000				
11	19.0011.214				
12	85.0113.000 (0,2 mm) 85.0113.020 (0,3 mm)				
13	81.2958.000				
14	19.0023.125				
15	19.0111.102				
16	19.0023.124 (SX)				
17	16.0010.204				
18	16.0010.104				
19	16.0010.205				

SEGNALAZIONI DI VALIDITÀ
MESSAGE CODE
SIGNALISATIONS DE VALIDITE
GÜLTIGKEITSVERMERK
INDICACIONES DE VALIDEZ

B4

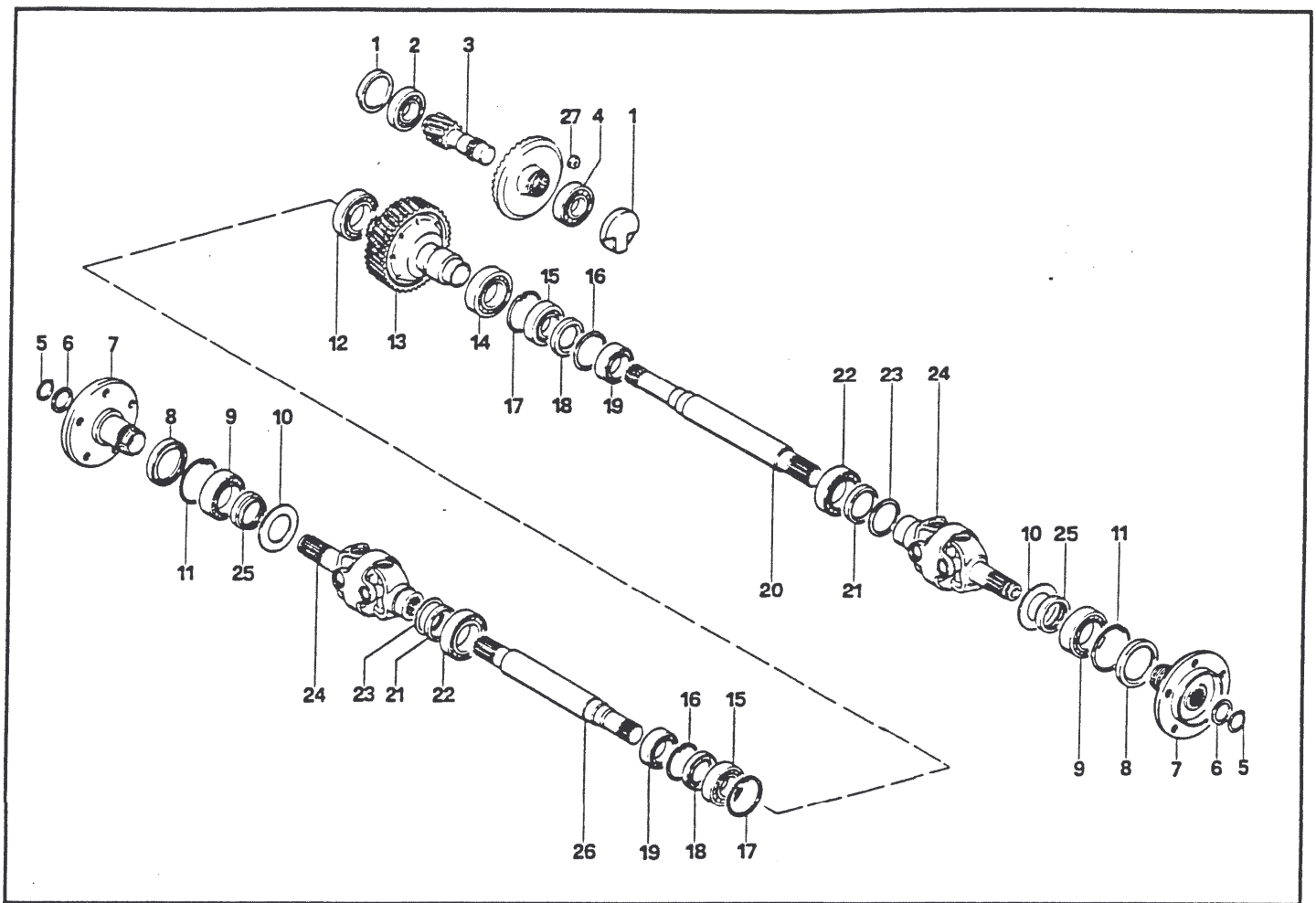

DIFFERENZIALE ANTERIORE E RELATIVO COMANDO
FRONT DIFFERENTIAL AND CONTROL UNIT
DIFFERENTIEL AVANT ET RELATIF COMMANDE
DIFFERENTIAL VORNE UND ENTSPRECHENDE STEUERUNGEN
DIFFERENCIAL DELANTERO Y MANDOS

SYCAR
30 RS - 42 RS

No. pezzo No. pièce No. pièce No. Bild No. pieza	No. di ordinazione Part No. No. de commande Bestell. - Nr. No. de pedido	No. pezzo No. pièce No. pièce No. Bild No. pieza	No. di ordinazione Part No. No. de commande Bestell. - Nr. No. de pedido	No. pezzo No. pièce No. pièce No. Bild No. pieza	No. di ordinazione Part No. No. de commande Bestell. - Nr. No. de pedido
1	19.0011.115	21	80.2247.000		
2	81.2870.000	22	81.2973.000		
3	19.0011.116	23	16.0023.211		
4	81.2869.050	24	16.0023.212		
5	351.21035	25	11.0023.103		
6	11.0023.206	26	19.0010.124 (DX)		
7	11.0023.100	27	19.0011.234		
8	80.2276.000				
9	81.2973.000				
10	11.0023.203				
11	80.1433.000				
12	81.2973.000				
13	19.0011.216				
14	81.2958.000				
15	81.2898.000				
16	351.11072				
17	351.11080				
18	80.2205.060				
19	81.2918.000				
20	19.0010.125 (SX)				

SEGNALAZIONI DI VALIDITÀ
 MESSAGE CODE
 SIGNALISATIONS DE VALIDITE
 GÜLTIGKEITSVERMERK
 INDICACIONES DE VALIDEZ

B5

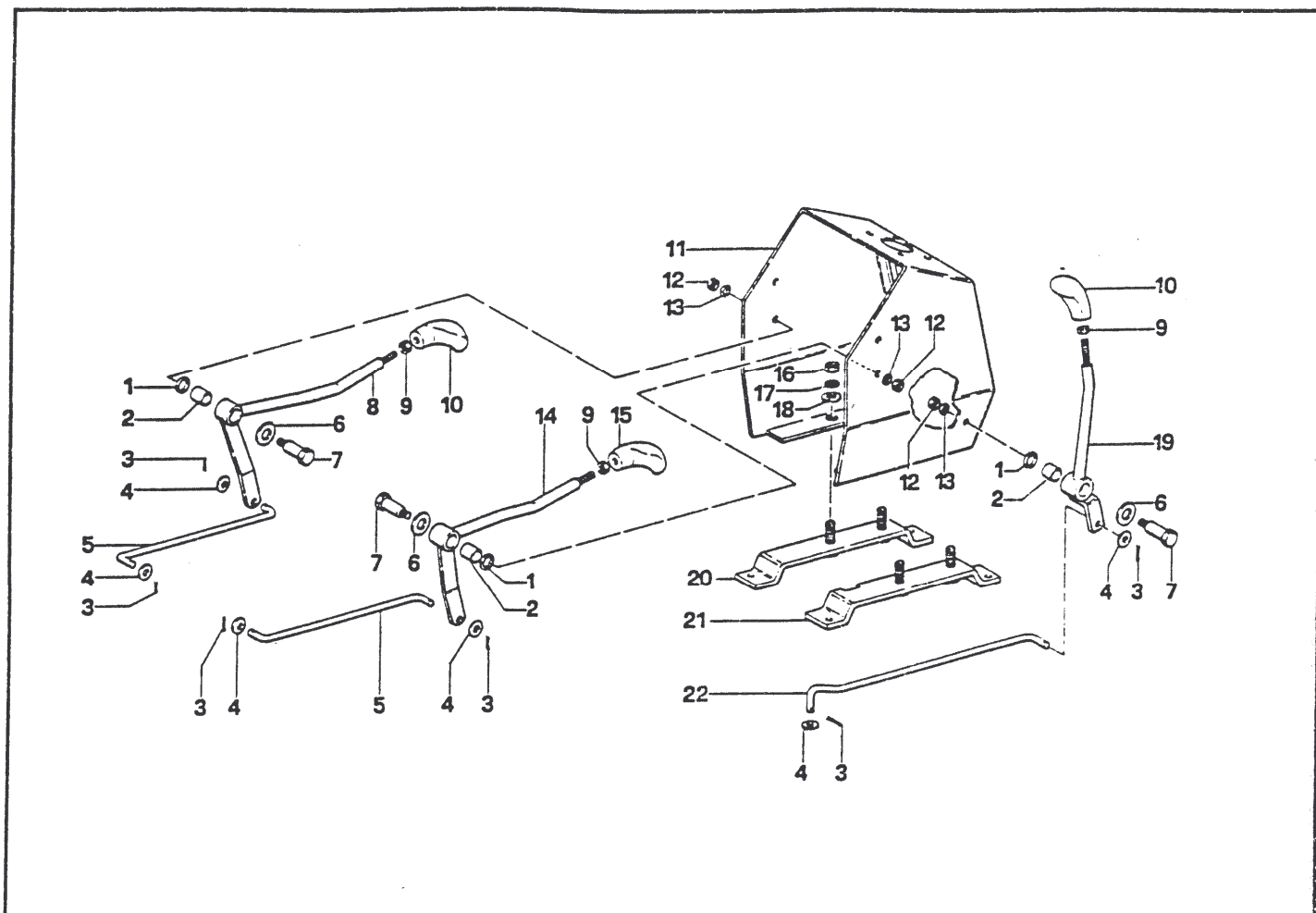

CAMBIO E RELATIVO COMANDO
GEARBOX AND CONTROL UNIT
BOITE DE VITESSES ET COMMANDE
GETRIEBE MIT STEUERUNG
CAMBIO Y MANDOS

SYCAR 30 - 42
SYCAR 30 RS - 42 RS

No. pezzo No. pièce No. Bild No. pieza	No. di ordinazione Part No. No. de commande Bestell. - Nr. No. de pedido	No. pezzo No. pièce No. Bild No. pieza	No. di ordinazione Part No. No. de commande Bestell. - Nr. No. de pedido	No. pezzo No. pièce No. Bild No. pieza	No. di ordinazione Part No. No. de commande Bestell. - Nr. No. de pedido
1	84.3927.050	21	19.0032.393 (SX)		
2	80.4051.000	22	19.0032.391		
3	81.0510.000				
4	314.11105				
5	19.0032.292				
6	314.11150				
7	19.0006.217				
8	19.0030.240				
9	81.4624.000				
10	83.7502.010				
11	19.0032.495				
12	81.4644.000				
13	84.3755.000				
14	19.0032.241				
15	83.7533.060				
16	81.4760.050				
17	84.3843.060				
18	314.11130				
19	19.0032.414				
20	19.0032.394 (DX)				

SEGNALAZIONI DI VALIDITÀ
 MESSAGE CODE
 SIGNALISATIONS DE VALIDITE
 GÜLTIGKEITSVERMERK
 INDICACIONES DE VALIDEZ

C1

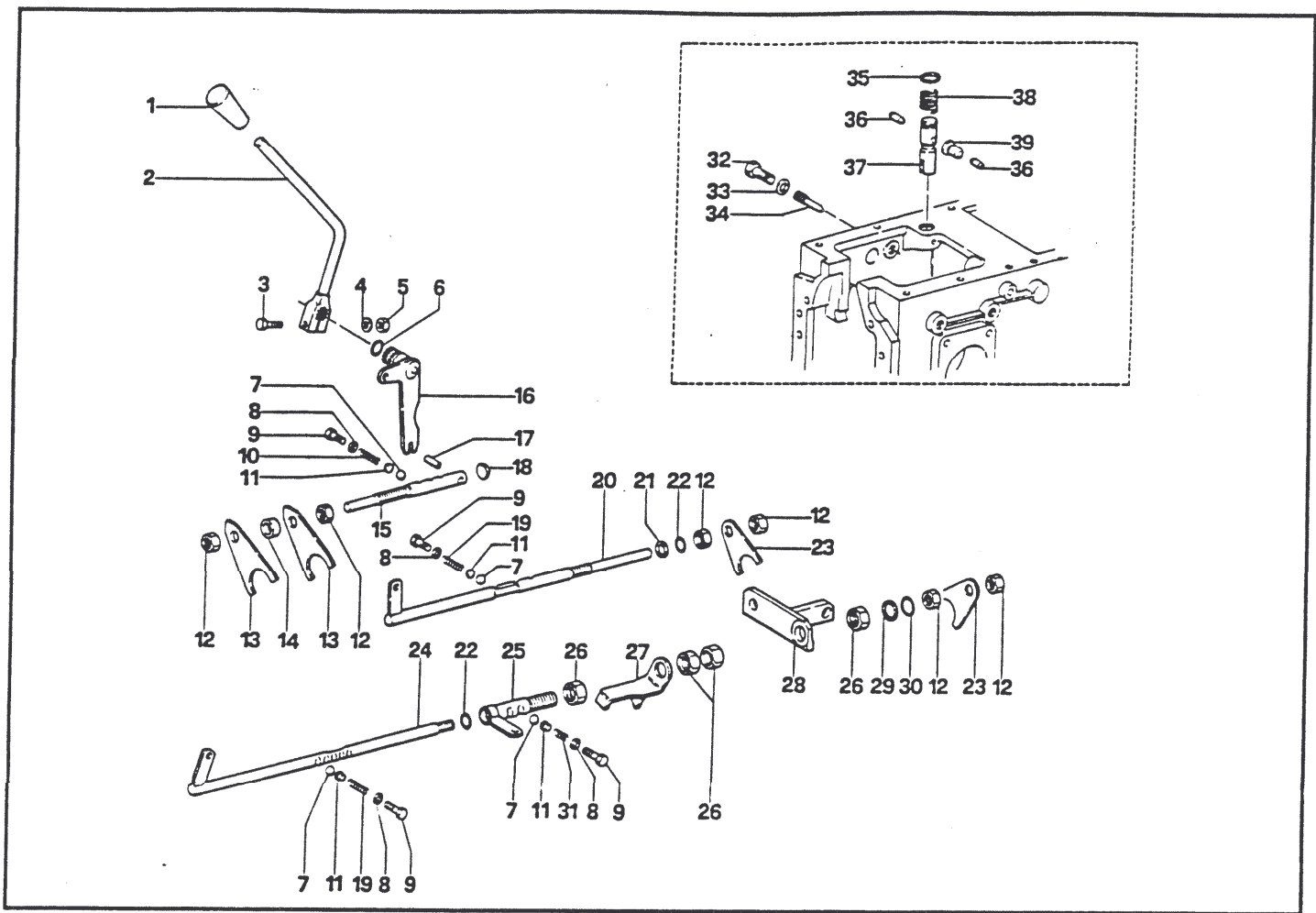

CAMBIO E RELATIVO COMANDO
GEARBOX AND CONTROL UNIT
BOITE DE VITESSES ET COMMANDE
GETRIEBE MIT STEUERUNG
CAMBIO Y MANDOS

SYCAR 30 - 42
SYCAR 30 RS - 42 RS

No. pezzo No. pièce No. pièce No. Bild No. pieza	No. di ordinazione Part No. No. de commande Bestell. - Nr. No. de pedido	No. pezzo No. pièce No. pièce No. Bild No. pieza	No. di ordinazione Part No. No. de commande Bestell. - Nr. No. de pedido	No. pezzo No. pièce No. pièce No. Bild No. pieza	No. di ordinazione Part No. No. de commande Bestell. - Nr. No. de pedido
1	83.7535.000	21	19.0005.261		
2	19.0012.386	22	381.11588		
3	86.2847.000	23	19.0005.231		
4	84.3443.060	24	19.0006.285		
5	81.4575.000	25	19.0006.267		
6	80.3217.040	26	81.4857.000		
7	84.7432.000	27	19.0006.367		
8	84.3754.080	28	19.0006.290		
9	86.3108.050	29	19.0006.275		
10	83.1016.000	30	381.12200		
11	47.1560.048	31	83.1013.010		
12	01.0001.319	32	86.3672.010		
13	19.0005.234	33	84.3843.000		
14	19.0005.253	34	19.0005.282		
15	19.0005.252	35	351.21020		
16	19.0005.256	36	19.0005.219		
17	85.1333.000	37	19.0005.281		
18	85.2613.000	38	83.1281.050		
19	83.1020.000	39	19.0006.289		
20	19.0006.287				

SEGNALAZIONI DI VALIDITÀ
 MESSAGE CODE
 SIGNALISATIONS DE VALIDITE
 GÜLTIGKEITSVERMERK
 INDICACIONES DE VALIDEZ

C2

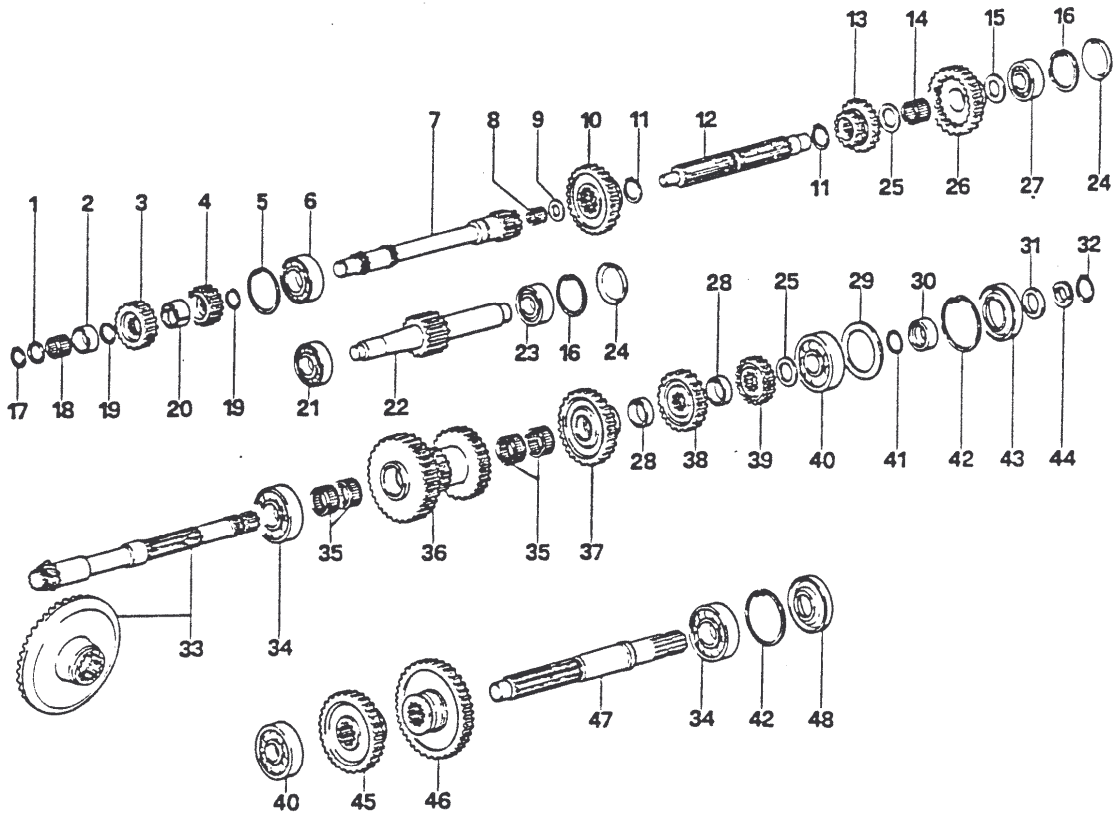

CAMBIO E RELATIVO COMANDO
GEARBOX AND CONTROL UNIT
BOITE DE VITESSES ET COMMANDE
GETRIEBE MIT STEUERUNG
CAMBIO Y MANDOS

SYCAR 30 - 42
SYCAR 30 RS - 42 RS

No. pezzo No. pièce No. pièce No. Bild No. pieza	No. di ordinazione Part No. No. de commande Bestell. - Nr. No. de pedido	No. pezzo No. pièce No. pièce No. Bild No. pieza	No. di ordinazione Part No. No. de commande Bestell. - Nr. No. de pedido	No. pezzo No. pièce No. pièce No. Bild No. pieza	No. di ordinazione Part No. No. de commande Bestell. - Nr. No. de pedido
1	19.0006.205	21	81.2584.000	41	381.12507
2	80.4440.065	22	19.0005.120	42	351.11072
3	19.0006.125	23	81.2707.000	43	80.2188.075
4	19.0006.126	24	81.2776.000	44	19.0005.205
5	351.11062	25	84.4374.000	45	19.0005.132
6	81.2763.020	26	19.0005.128	46	19.0005.131
7	19.0006.129	27	81.2646.000	47	19.0005.225
8	81.2559.050	28	19.0005.206	48	80.2127.010
9	19.0005.254	29	19.0005.260		
10	19.0005.134	30	19.0005.226		
11	80.1229.000	31	84.4447.060		
12	19.0005.251	32	351.21032		
13	19.0005.133	33	19.0011.233		
14	81.2686.000	34	371.11303		
15	84.4241.000	35	81.2738.000		
16	351.11052	36	19.0005.130		
17	351.21020	37	19.0005.121		
18	81.2613.000	38	19.0005.106		
19	80.0049.000	39	19.0005.232		
20	19.0006.272	40	81.2728.000		

SEGNALAZIONI DI VALIDITÀ
 MESSAGE CODE
 SIGNALISATIONS DE VALIDITE
 GÜLTIGKEITSVERMERK
 INDICACIONES DE VALIDEZ



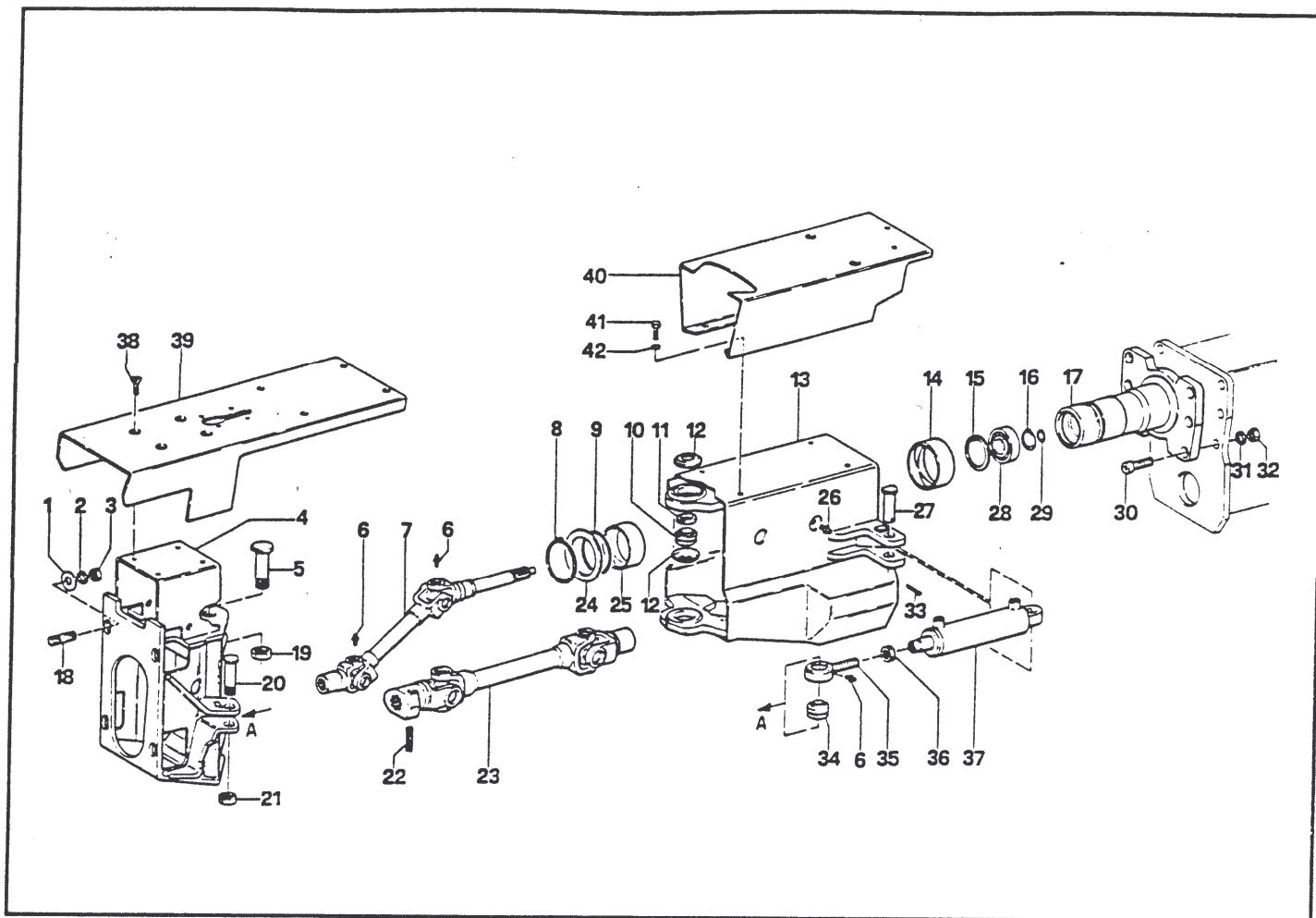

SCATOLA CENTRALE
 INTERMEDIATE HOUSING
 CARTER MEDIAN
 MITTLEREGHAUSE
 CAJA INTERMEDIA

SYCAR
 30 - 42

No. pezzo No. pièce No. pièce No. Bild No. pieza	No. di ordinazione Part No. No. de commande Bestell. - Nr. No. de pedido	No. pezzo No. pièce No. pièce No. Bild No. pieza	No. di ordinazione Part No. No. de commande Bestell. - Nr. No. de pedido	No. pezzo No. pièce No. pièce No. Bild No. pieza	No. di ordinazione Part No. No. de commande Bestell. - Nr. No. de pedido
1	84.4084.000	19	81.4408.000	39	19.0032.539
2	84.4030.000	20	19.0030.276	40	19.0032.538
3	81.4787.050	21	81.4843.050	41	311.12219
4	19.0012.560	22	85.1437.050	42	84.3755.000
5	19.0012.485	23	19.0012.519		
6	82.6016.000	24	19.0012.232		
7	19.0012.358	25	19.0012.226		
8	80.1425.050	26	82.6038.000		
9	80.3339.050	27	83.5775.010		
10	81.1957.000	28	371.12302		
11	19.0012.389 (mm 5,5)	29	381.12024		
11	19.0012.388 (mm 6)	30	86.4290.010		
11	19.0012.233 (mm 6,5)	31	84.3921.030		
12	19.0012.234	32	81.4756.000		
13	19.0012.563	33	81.0625.010		
14	19.0012.312	34	81.1950.000		
15	351.11062	35	11.0030.261		
16	351.21030	36	81.4809.010		
17	19.0012.017	37	80.9329.020		
18	83.8747.000	38	311.33600		

SEGNALAZIONI DI VALIDITÀ
 MESSAGE CODE
 SIGNALISATIONS DE VALIDITE
 GÜLTIGKEITSVERMERK
 INDICACIONES DE VALIDEZ



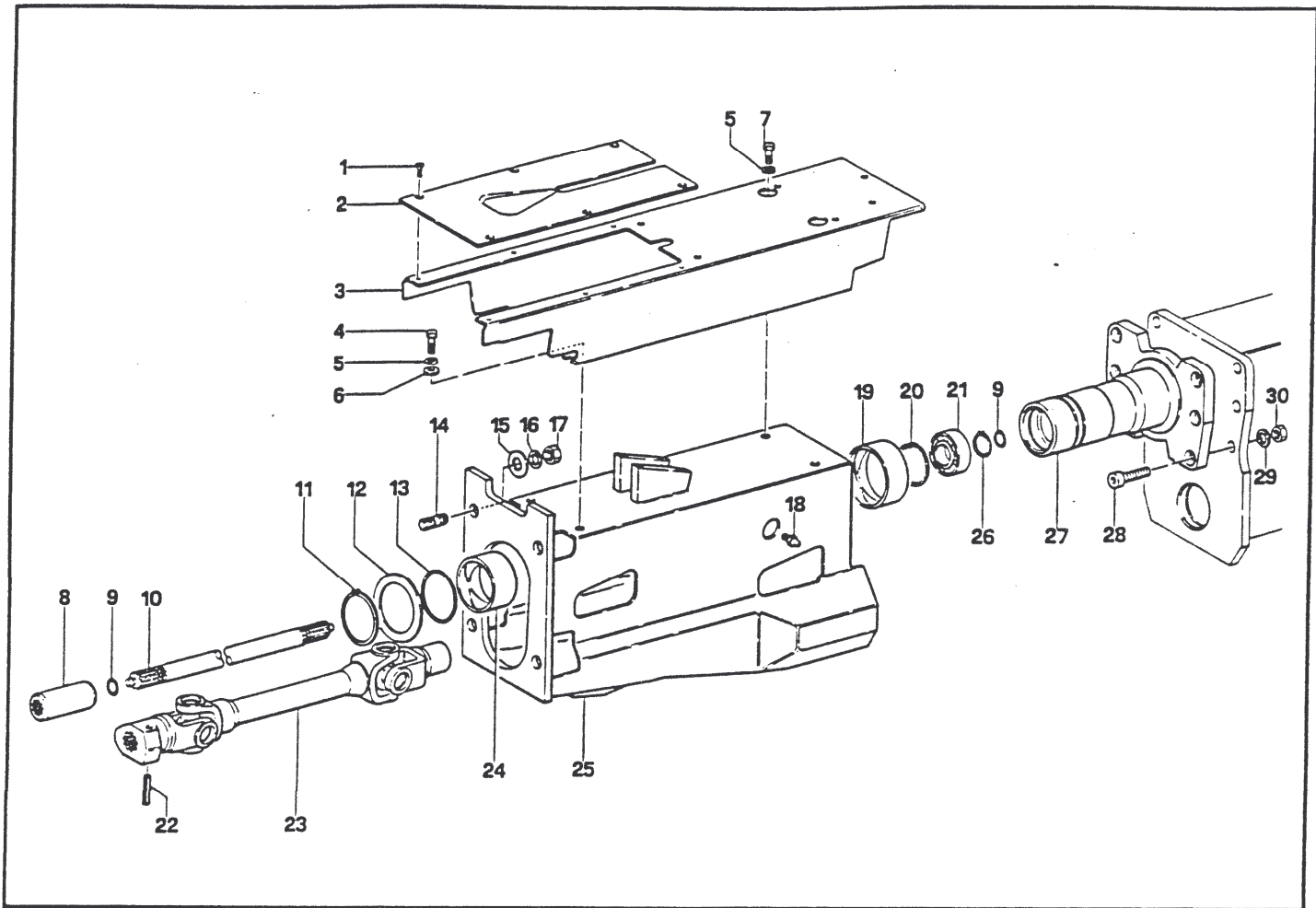

SCATOLA CENTRALE
 INTERMEDIATE HOUSING
 CARTER MEDIAN
 MITTLEREGHAUSE
 CAJA INTERMEDIA

SYCAR
 30 RS - 42 RS

No. pezzo No. pièce No. pièce No. Bild No. pieza	No. di ordinazione Part No. No. de commande Bestell. - Nr. No. de pedido	No. pezzo No. pièce No. pièce No. Bild No. pieza	No. di ordinazione Part No. No. de commande Bestell. - Nr. No. de pedido	No. pezzo No. pièce No. pièce No. Bild No. pieza	No. di ordinazione Part No. No. de commande Bestell. - Nr. No. de pedido
1	311.41050	21	371.12302		
2	19.0032.498	22	85.1437.050		
3	19.0032.496	23	19.0012.519		
4	311.12219	24	19.0012.226		
5	84.3755.000	25	19.0012.551		
6	314.11105	26	351.21030		
7	311.12219	27	19.0012.017		
8	19.0012.414	28	86.4290.019		
9	381.12024	29	84.3921.030		
10	19.0012.329	30	81.4756.000		
11	80.1425.050				
12	19.0012.232				
13	80.3339.050				
14	83.8747.000				
15	84.4084.000				
16	84.4030.000				
17	81.4787.050				
18	82.6038.000				
19	19.0012.312				
20	351.11062				

SEGNALAZIONI DI VALIDITÀ
 MESSAGE CODE
 SIGNALISATIONS DE VALIDITE
 GÜLTIGKEITSVERMERK
 INDICACIONES DE VALDEZ



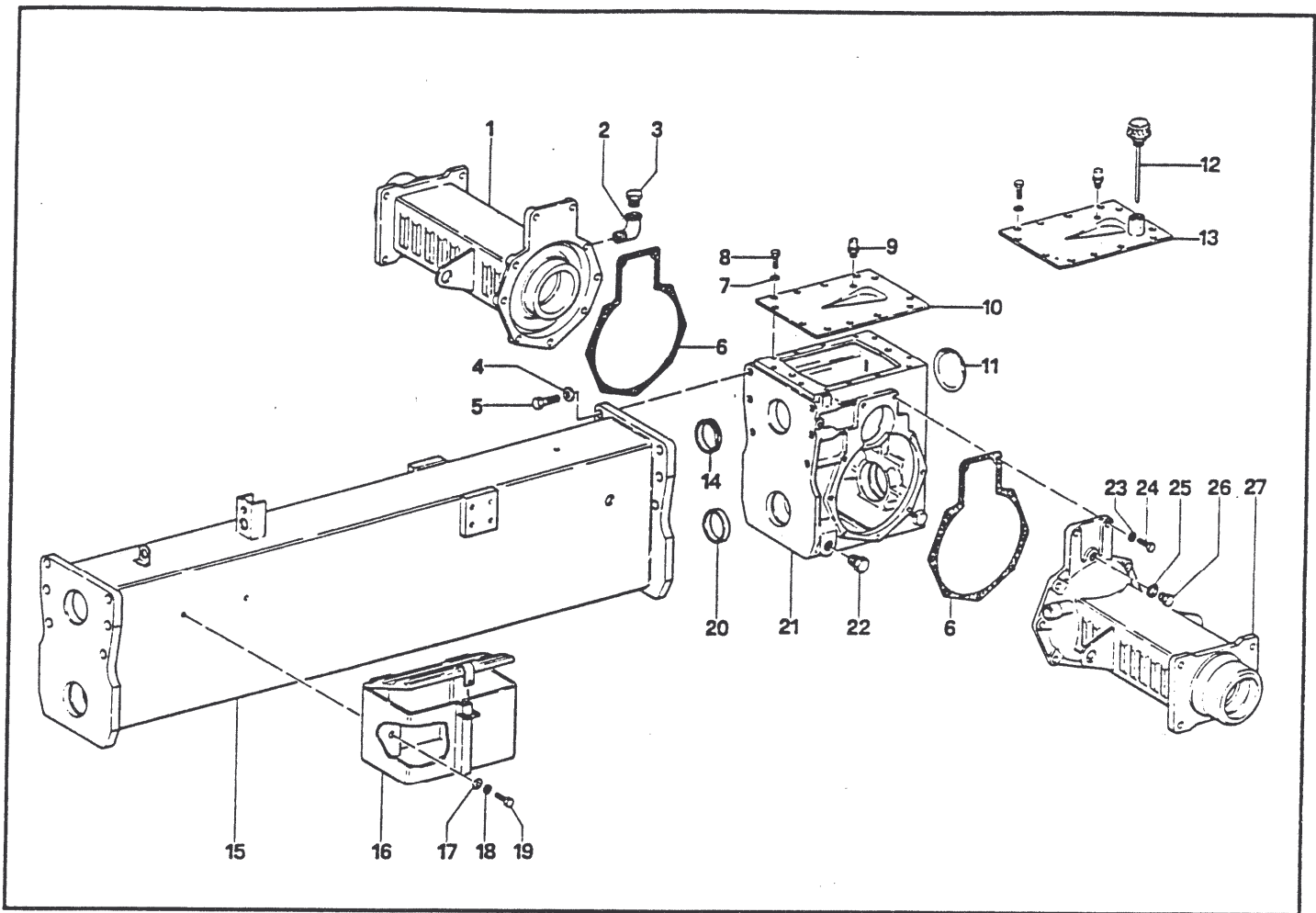

TUNNEL E PONTE POSTERIORE
 TUNNEL AND REAR AXLE
 TUNNEL ET PONT ARRIERE
 TUNNEL UND HINTERWELLEN
 TUNNEL Y PUENTE POSTERIOR

SYCAR 30 - 42
 SYCAR 30 RS - 42 RS

No. pezzo No. pièce No. pièce No. Bild No. pieza	No. di ordinazione Part No. No. de commande Bestell. - Nr. No. de pedido	No. pezzo No. pièce No. pièce No. Bild No. pieza	No. di ordinazione Part No. No. de commande Bestell. - Nr. No. de pedido	No. pezzo No. pièce No. pièce No. Bild No. pieza	No. di ordinazione Part No. No. de commande Bestell. - Nr. No. de pedido
1	19.0011.029 (DX) (RS) 19.0011.035 (DX) (ART)	20	19.0012.558		
2	84.0544.000 (ART)	21	19.0108.011		
3	85.2628.000 (ART)	22	85.2628.000		
4	84.3921.030	23	84.3755.000		
5	86.4290.010	24	86.3328.000		
6	19.0010.903	25	84.3948.000		
7	84.3755.000	26	85.2542.000		
8	311.12210	27	19.0011.024 (SX)		
9	85.2540.030				
10	19.0008.204 (ART)				
11	85.2798.000				
12	85.2629.010 (RS)				
13	19.0008.253 (RS)				
14	19.0012.549				
15	19.0012.553				
16	19.0032.550				
17	314.11084				
18	84.3643.060				
19	311.12149				

SEGNALAZIONI DI VALIDITÀ
 MESSAGE CODE
 SIGNALISATIONS DE VALIDITE
 GÜLTIGKEITSVERMERK
 INDICACIONES DE VALIDEZ

C6

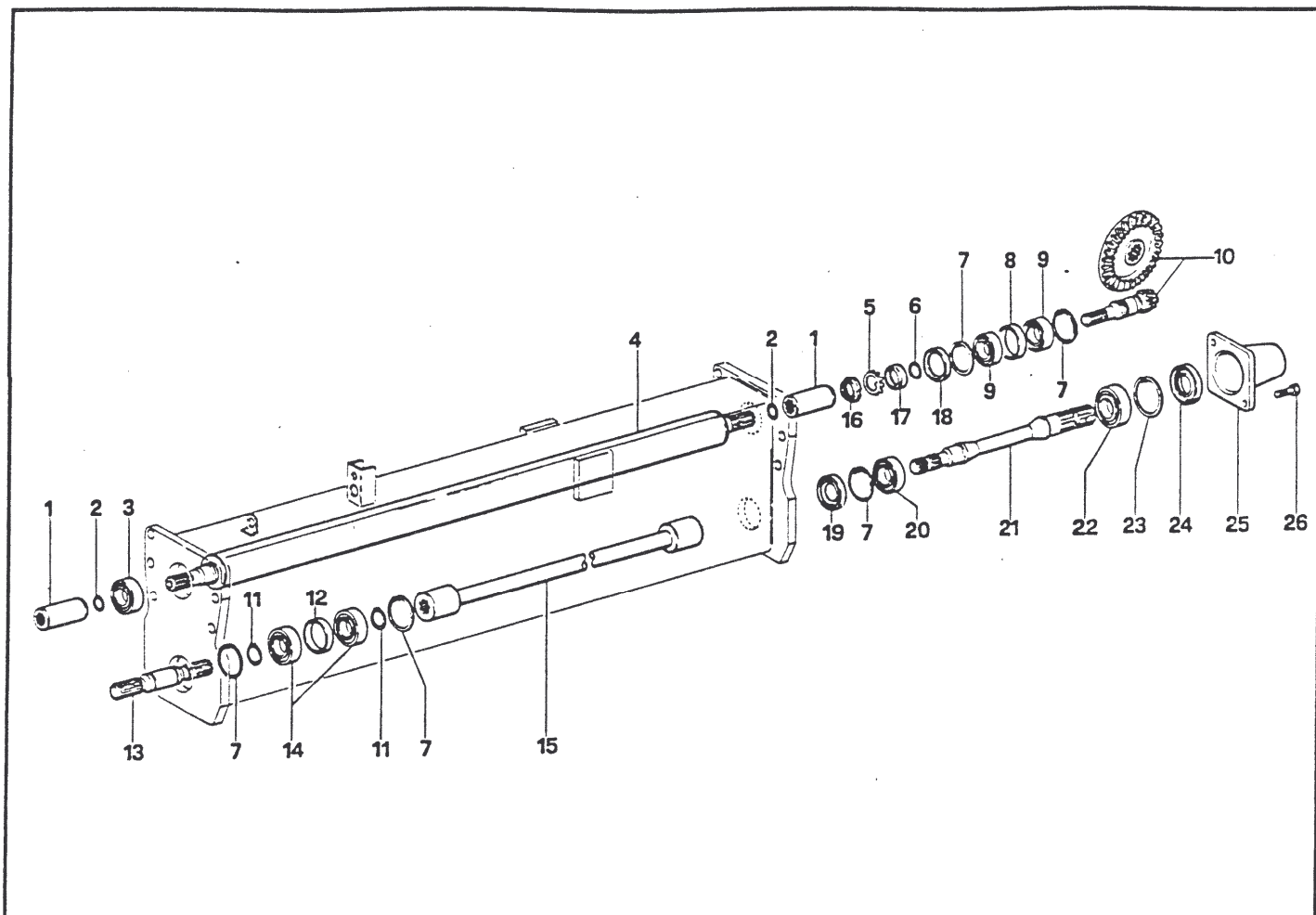

TUNNEL E PONTE POSTERIORE
TUNNEL AND REAR AXLE
TUNNEL ET PONT ARRIERE
TUNNEL UND HINTERWELLEN
TUNNEL Y PUENTE POSTERIOR

SYCAR 30 - 42
SYCAR 30 RS - 42 RS

No. pezzo No. pièce No. pièce No. Bild No. pieza	No. di ordinazione Part No. No. de commande Bestell. - Nr. No. de pedido	No. pezzo No. pièce No. pièce No. Bild No. pieza	No. di ordinazione Part No. No. de commande Bestell. - Nr. No. de pedido	No. pezzo No. pièce No. pièce No. Bild No. pieza	No. di ordinazione Part No. No. de commande Bestell. - Nr. No. de pedido
1	19.0012.414	21	19.0008.202		
2	381.12024	22	81.2846.000		
3	371.12302	23	351.11072		
4	19.0012.417	24	80.2162.000		
5	84.4447.000	25	11.0032.373		
6	381.12982	26	311.12271		
7	351.11062				
8	19.0008.203				
9	372.21300				
10	19.0011.231				
11	351.21030				
12	19.0012.557				
13	19.0012.554				
14	371.12302				
15	19.0012.555				
16	82.1035.000				
17	11.0005.299				
18	80.2198.000				
19	80.2125.050				
20	81.2749.000				

SEGNALAZIONI DI VALIDITÀ
 MESSAGE CODE
 SIGNALISATIONS DE VALIDITE
 GÜLTIGKEITSVERMERK
 INDICACIONES DE VALIDEZ



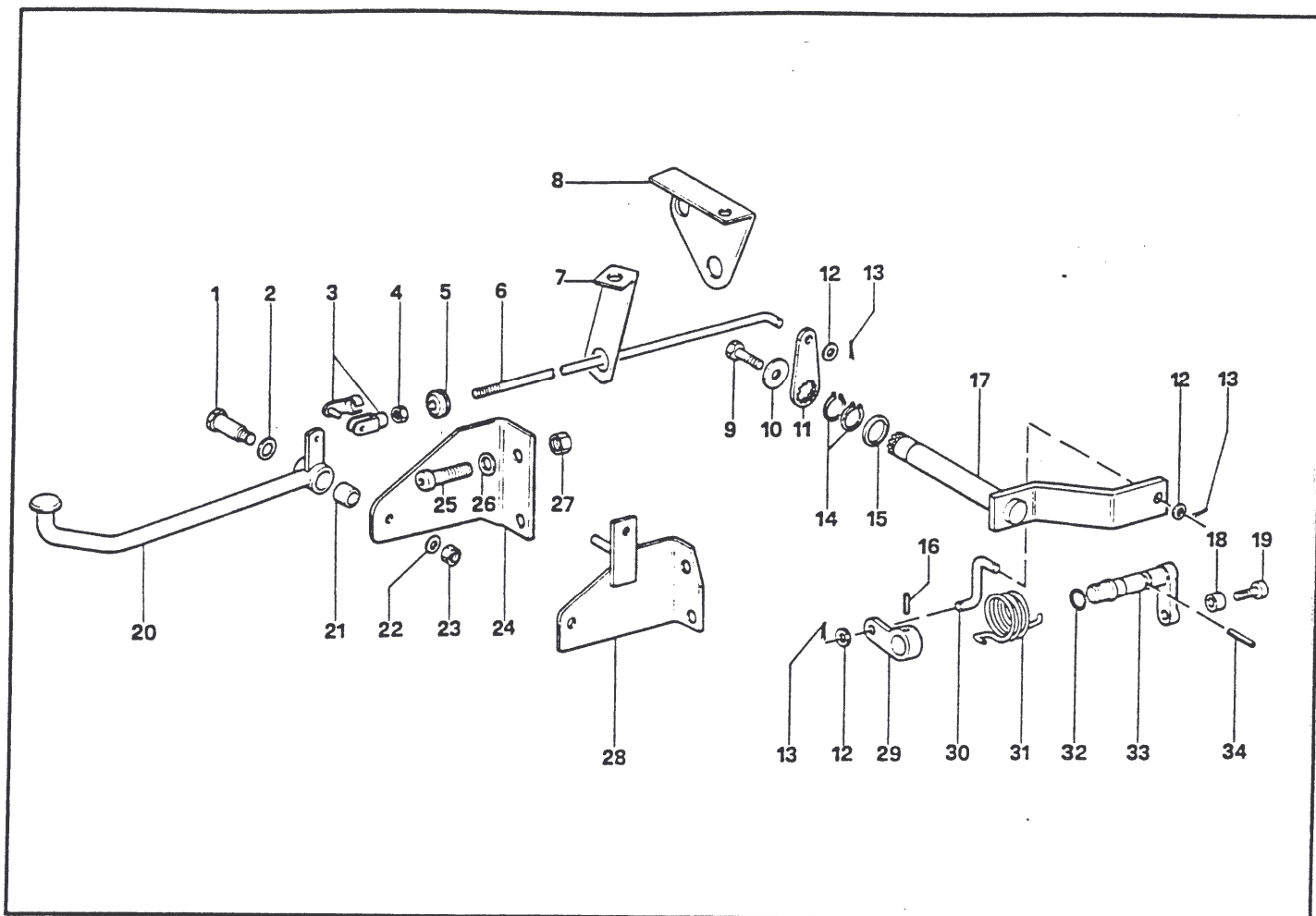

DIFFERENZIALE POSTERIORE E RELATIVO COMANDO
 REAR DIFFERENTIAL AND CONTROL UNIT
 DIFFERENTIEL ARRIERE ET RELATIF COMMANDE
 DIFFERENTIAL HINTEN UND ENTSPRECHENDE STEUERUNGEN
 DIFFERENCIAL TRASERO Y MANDOS

SYCAR 30 - 42
SYCAR 30 RS - 42 RS

No. pezzo No. pièce No. pièce No. Bild No. pieza	No. di ordinazione Part No. No. de commande Bestell. - Nr. No. de pedido	No. pezzo No. pièce No. pièce No. Bild No. pieza	No. di ordinazione Part No. No. de commande Bestell. - Nr. No. de pedido	No. pezzo No. pièce No. pièce No. Bild No. pieza	No. di ordinazione Part No. No. de commande Bestell. - Nr. No. de pedido
1	19.0006.217	21	80.4051.000		
2	84.3948.000	22	84.3755.000		
3	86.0060.000	23	81.4644.000		
4	81.4581.000	24	19.0032.292 (ART)		
5	01.0001.138	25	311.52146		
6	19.0032.308	26	84.3921.030		
7	19.0032.313 (ART)	27	81.4756.000		
8	19.0010.138 (RS)	28	19.0010.142 (RS)		
9	311.12219	29	19.0011.107		
10	84.3818.000	30	19.0032.297		
11	19.0016.202	31	19.0011.901		
12	314.11084	32	381.11238		
13	81.0510.000	33	19.0011.114		
14	80.1160.000	34	85.1318.000		
15	84.4288.010				
16	85.1204.000				
17	19.0032.310				
18	01.0001.079				
19	01.0001.078				
20	19.0032.293				

SEGNALAZIONI DI VALIDITÀ
 MESSAGE CODE
 SIGNALISATIONS DE VALIDITE
 GÜLTIGKEITSVERMERK
 INDICACIONES DE VALDEZ



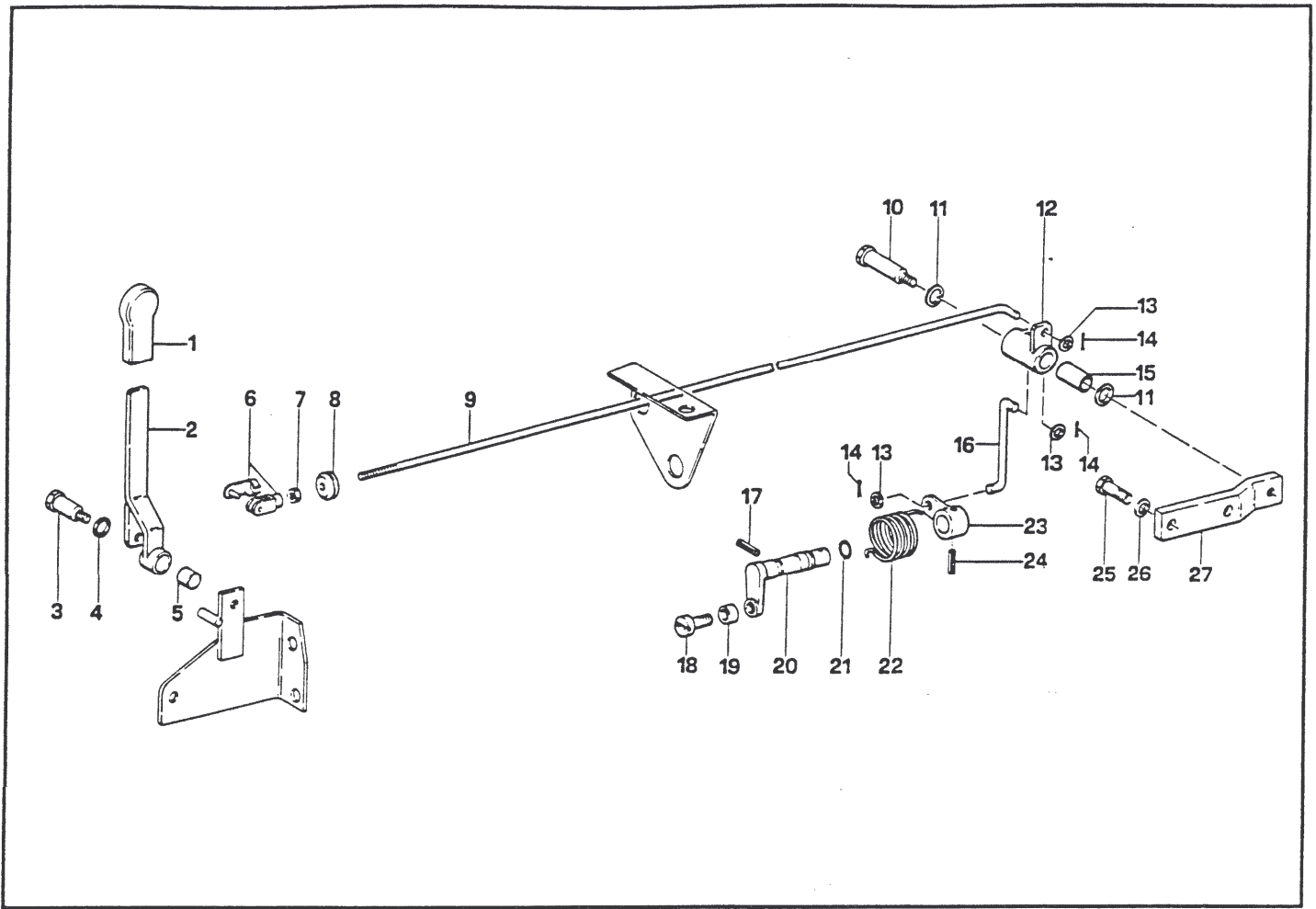

DIFFERENZIALE POSTERIORE E RELATIVO COMANDO
 REAR DIFFERENTIAL AND CONTROL UNIT
 DIFFERENTIEL ARRIERE ET RELATIF COMMANDE
 DIFFERENTIAL HINTEN UND ENTSPRECHENDE STEUERUNGEN
 DIFFERENCIAL TRASERO Y MANDOS

SYCAR
30 RS - 42 RS

No. pezzo No. pièce No. pièce No. Bild No. pieza	No. di ordinazione Part No. No. de commande Bestell. - Nr. No. de pedido	No. pezzo No. pièce No. pièce No. Bild No. pieza	No. di ordinazione Part No. No. de commande Bestell. - Nr. No. de pedido	No. pezzo No. pièce No. pièce No. Bild No. pieza	No. di ordinazione Part No. No. de commande Bestell. - Nr. No. de pedido
1	82.8468.050	21	381.11238		
2	19.0010.141	22	19.0023.903		
3	15.0036.116	23	19.0011.107		
4	84.3948.000	24	85.1190.010		
5	80.4052.000	25	86.3429.000		
6	86.0060.000	26	84.3755.000		
7	81.4581.000	27	19.0010.143		
8	01.0001.138				
9	19.0010.140				
10	19.0006.293				
11	84.3927.050				
12	19.0010.144				
13	84.3643.060				
14	81.0505.010				
15	80.4051.000				
16	19.0010.139				
17	85.1318.000				
18	01.0001.078				
19	01.0001.079				
20	19.0011.114				

SEGNALAZIONI DI VALIDITÀ
 MESSAGE CODE
 SIGNALISATIONS DE VALIDITE
 GÜLTIGKEITSVERMERK
 INDICACIONES DE VALIDEZ



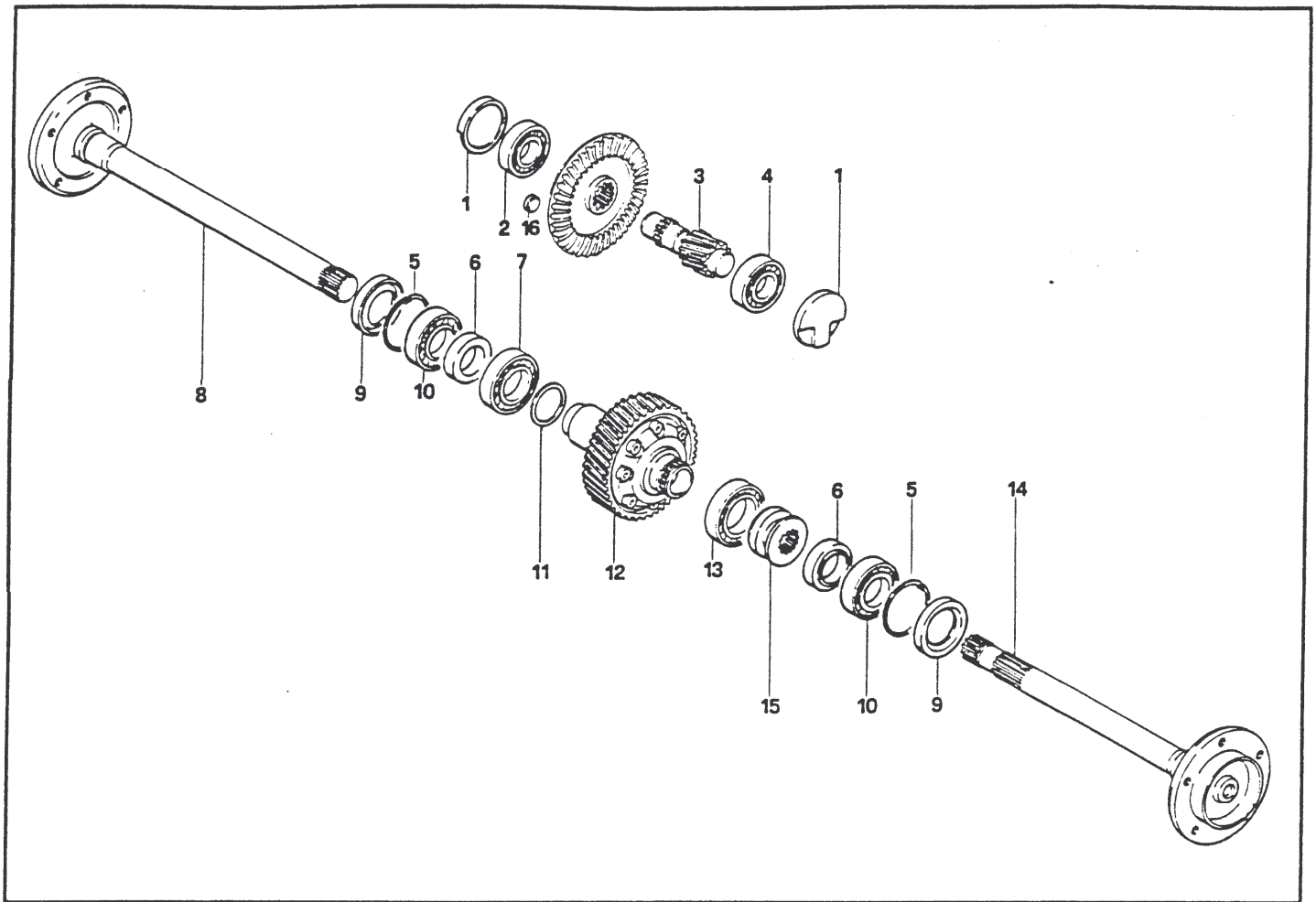

DIFFERENZIALE POSTERIORE E RELATIVO COMANDO
 REAR DIFFERENZIAL AND CONTROL UNIT
 DIFFERENTIEL ARRIERE ET RELATIF COMMANDE
 DIFFERENTIAL HINTEN UND ENTSPRECHENDE STEUERUNGEN
 DIFFERENCIAL TRASERO Y MANDOS

SYCAR
30 - 42

No. pezzo No. pièce No. pièce No. Bild No. pieza	No. di ordinazione Part No. No. de commande Bestell. - Nr. No. de pedido	No. pezzo No. pièce No. pièce No. Bild No. pieza	No. di ordinazione Part No. No. de commande Bestell. - Nr. No. de pedido	No. pezzo No. pièce No. pièce No. Bild No. pieza	No. di ordinazione Part No. No. de commande Bestell. - Nr. No. de pedido
1	19.0011.115				
2	81.2870.000				
3	19.0011.116				
4	81.2869.050				
5	80.1430.000				
6	16.0010.203				
7	81.2957.000				
8	19.0111.100 (DX)				
9	80.2239.060				
10	81.2939.000				
11	85.0113.000 (0,2 mm)				
11	85.0113.020 (0,3 mm)				
12	19.0011.214				
13	81.2973.000				
14	19.0111.101 (SX)				
15	19.0111.102				
16	19.0011.234				

SEGNALAZIONI DI VALIDITÀ
 MESSAGE CODE
 SIGNALISATIONS DE VALIDITE
 GÜLTIGKEITSVERMERK
 INDICACIONES DE VALIDEZ

C10

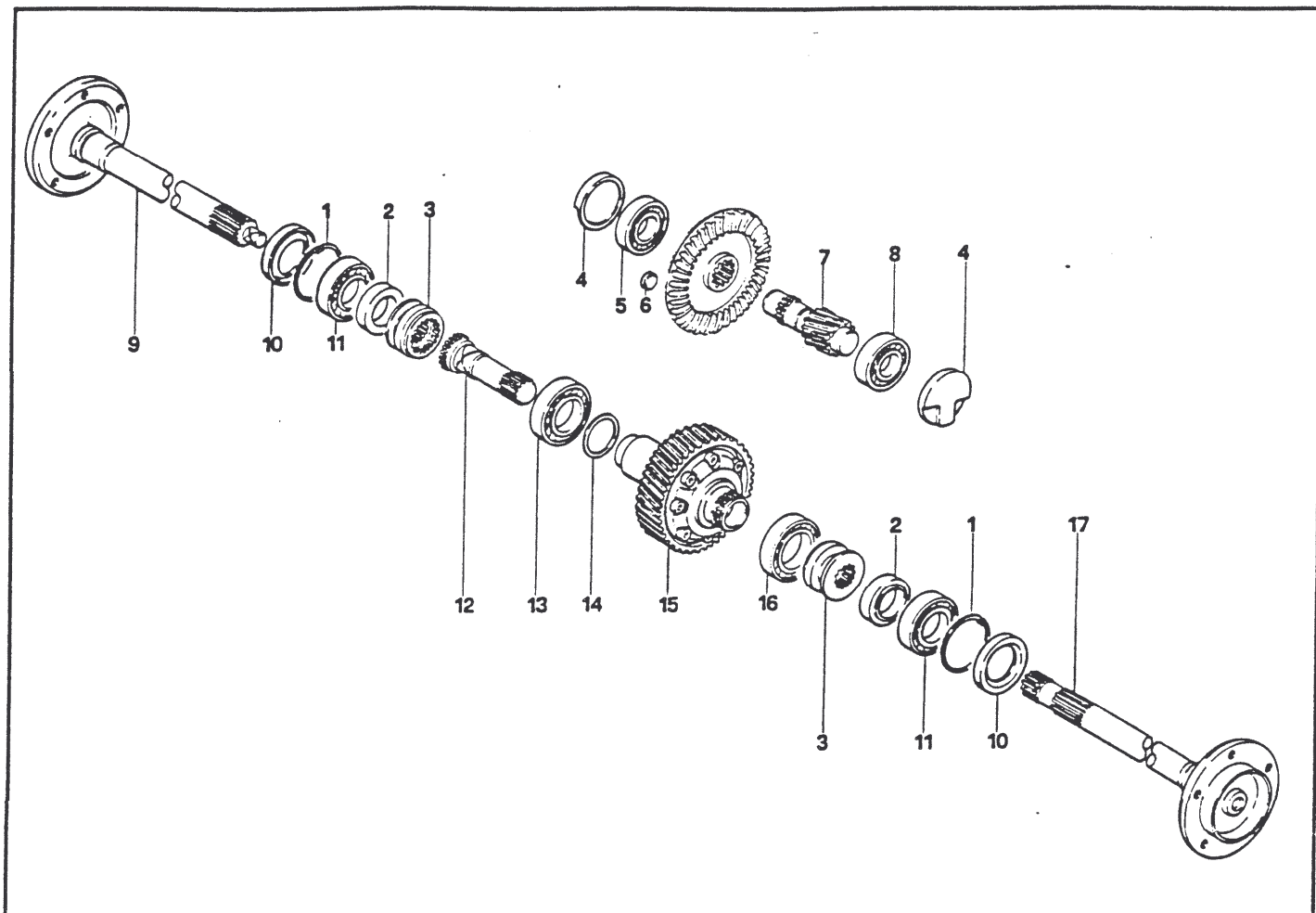

DIFFERENZIALE POSTERIORE E RELATIVO COMANDO
REAR DIFFERENTIAL AND CONTROL UNIT
DIFFERENTIEL ARRIERE ET RELATIF COMMANDE
DIFFERENTIAL HINTEN UND ENTSPRECHENDE STEUERUNGEN
DIFFERENCIAL TRASERO Y MANDOS

SYCAR
30 RS - 42 RS

No. pezzo No. pièce No. pièce No. Bild No. pieza	No. di ordinazione Part No. No. de commande Bestell. - Nr. No. de pedido	No. pezzo No. pièce No. pièce No. Bild No. pieza	No. di ordinazione Part No. No. de commande Bestell. - Nr. No. de pedido	No. pezzo No. pièce No. pièce No. Bild No. pieza	No. di ordinazione Part No. No. de commande Bestell. - Nr. No. de pedido
1	80.1430.000				
2	16.0010.203				
3	19.0111.102				
4	19.0011.115				
5	81.2870.000				
6	19.0011.234				
7	19.0011.116				
8	81.2869.050				
9	19.0023.124 (DX)				
10	80.2239.060				
11	81.2939.000				
12	19.0023.125				
13	81.2957.000				
14	85.0113.000 (0,2 mm)				
14	85.0113.020 (0,3 mm)				
15	19.0011.214				
16	81.2973.000				
17	19.0111.101 (SX)				

SEGNALAZIONI DI VALIDITÀ
MESSAGE CODE
SIGNALISATIONS DE VALIDITE
GÜLTIGKEITSVERMERK
INDICACIONES DE VALDEZ

C11

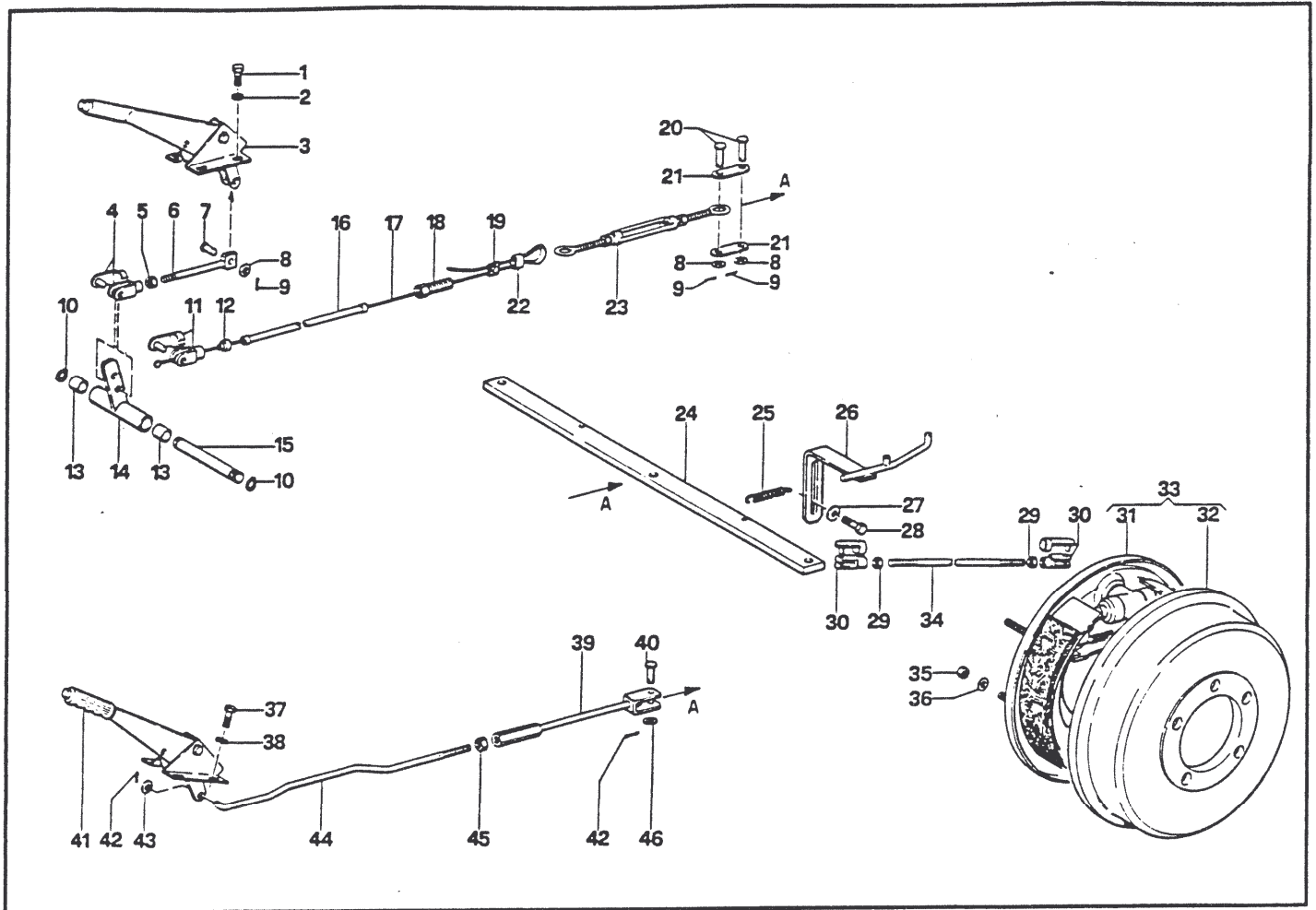

FRENI E RELATIVI COMANDI
BRAKES AND CONTROL UNITS
FREINS ET RELATIF COMMANDES
BREMSN UND ENTSPRECHENDE STEUERUNGEN
FRENOS Y MANDOS

SYCAR 30 - 42
SYCAR 30 RS - 42 RS

No. pezzo No. pièce No. pièce No. Bild No. pieza	No. di ordinazione Part No. No. de commande Bestell. - Nr. No. de pedido	No. pezzo No. pièce No. pièce No. Bild No. pieza	No. di ordinazione Part No. No. de commande Bestell. - Nr. No. de pedido	No. pezzo No. pièce No. pièce No. Bild No. pieza	No. di ordinazione Part No. No. de commande Bestell. - Nr. No. de pedido
1	311.12150 (ART)	21	19.0021.213 (ART)	38	84.3643.060 (RS)
2	84.3643.060 (ART)	22	19.0021.236 (ART)	39	19.0020.200 (RS)
3	82.3205.000 (ART)	23	80.5870.000 (ART)	40	83.5581.000 (RS)
4	86.0090.000 (ART)	24	19.0021.268	41	82.3230.100 (RS)
5	81.4644.000 (ART)	25	83.1139.000	42	81.0505.010 (RS)
6	19.0032.537 (ART)	26	19.0012.368 (SX)	43	314.11084 (RS)
7	83.5520.150 (ART)	26/1	19.0012.345 (DX)	44	19.0032.500 (RS)
8	314.11084 (ART)	27	314.11105	45	81.4580.000 (RS)
9	81.0505.010 (ART)	28	311.12210	46	314.11105 (RS)
10	351.21014 (ART)	29	81.4644.000		
11	86.0059.000 (ART)	30	86.0091.000		
12	85.8541.000 (ART)	31	82.3274.000 (SX)		
13	80.4052.000 (ART)	31/1	82.3273.000 (DX)		
14	19.0032.534 (ART)	32	82.3260.110		
15	19.0032.533 (ART)	33	82.3270.000 (SX)		
16	85.7324.010 (ART)	33/1	82.3269.000 (DX)		
17	85.9090.000 (ART)	34	19.0032.443		
18	85.8035.000 (ART)	35	81.4644.000		
19	85.9060.000 (ART)	36	314.23105		
20	83.5581.000 (ART)	37	311.12148 (RS)		

SEGNALAZIONI DI VALIDITÀ
 MESSAGE CODE
 SIGNALISATIONS DE VALIDITE
 GÜLTIGKEITSVERMERK
 INDICACIONES DE VALIDEZ



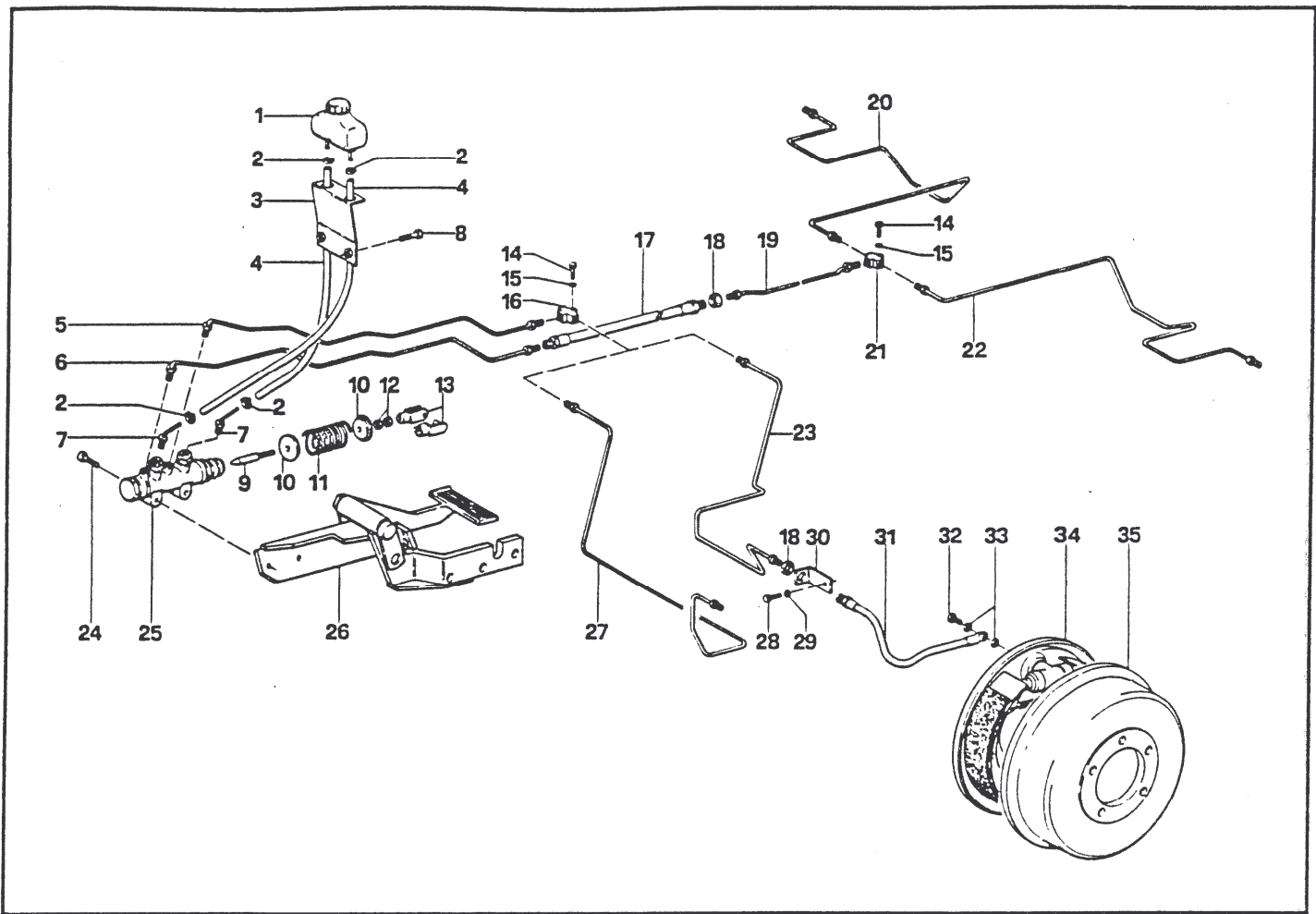

FRENI E RELATIVI COMANDI
BRAKES AND CONTROL UNITS
FREINS ET RELATIF COMMANDES
BREMSN UND ENTSPRECHENDE STEUERUNGEN
FRENOS Y MANDOS

SYCAR 30 - 42
SYCAR 30 RS - 42 RS

No. pezzo No. piece No. pièce No. Bild No. pieza	No. di ordinazione Part No. No. de commande Bestell. - Nr. No. de pedido	No. pezzo No. piece No. pièce No. Bild No. pieza	No. di ordinazione Part No. No. de commande Bestell. - Nr. No. de pedido	No. pezzo No. piece No. pièce No. Bild No. pieza	No. di ordinazione Part No. No. de commande Bestell. - Nr. No. de pedido
1	11.0021.915	21	82.5805.000		
2	81.7512.000	22	19.0032.517 (SX)		
3	19.0032.433	23	19.0032.490 (SX) (RS)		
4	25.6212.100	23/1	19.0032.489 (SX) (RS)		
5	19.0032.395	24	311.52102		
6	19.0032.396	25	837106.000		
7	19.0022.211	26	19.0032.375		
8	311.12150	27	19.0032.397 (SX)(ART.)		
9	19.0032.300	27/1	19.0032.398 (DX)(ART.)		
10	19.0021.254	28	86.1946.000 (RS)		
11	83.1364.050	29	84.3570.000 (RS)		
12	81.4627.000	30	11.0021.280 (RS)		
13	86.0090.000	31	11.0021.904 (RS)		
14	311.12089	32	84.3102.000 (RS)		
15	314.31064	33	84.3771.000 (RS)		
16	82.5806.000	34	82.3260.010 (RS)		
17	19.0032.318	35	82.3260.110 (RS)		
18	81.4785.070				
19	19.0032.515				
20	19.0032.516 (DX)				

SEGNALAZIONI DI VALIDITÀ
 MESSAGE CODE
 SIGNALISATIONS DE VALIDITE
 GÜLTIGKEITSVERMERK
 INDICACIONES DE VALIDEZ

D2

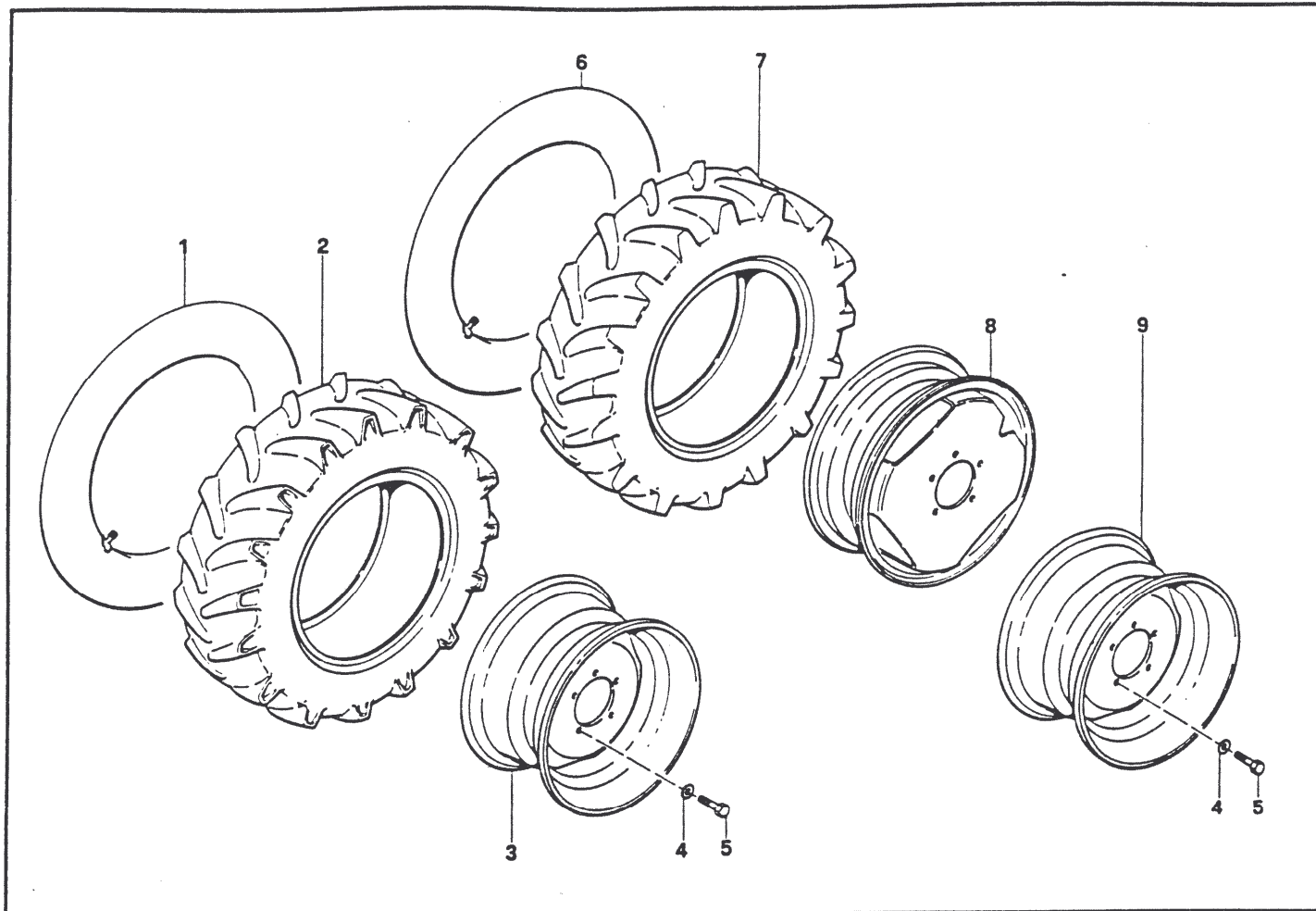

RUOTE
WHEELS
ROUES
RADER
RUEDAS

SYCAR 30 - 42
SYCAR 30 RS - 42 RS

No. pezzo No. pièce No. pièce No. Bild No. pieza	No. di ordinazione Part No. No. de commande Bestell. - Nr. No. de pedido	No. pezzo No. pièce No. pièce No. Bild No. pieza	No. di ordinazione Part No. No. de commande Bestell. - Nr. No. de pedido	No. pezzo No. pièce No. pièce No. Bild No. pieza	No. di ordinazione Part No. No. de commande Bestell. - Nr. No. de pedido
1	84.8930.000 ART. 30-42 ANT. POST.	7	84.8635.000 RS 30-42 ANT.		
1	84.8930.000 RS. 30-42- POST.	8	84.9105.115 RS. 30-42 ANT.		
2	84.8671.000 ART. 30-42 ANT. POST.	9	84.9123.015		
2	84.8671.000 RS. 30-42 POST.				
3	84.9123.010 ART. 30-42 ANT.				
4	84.3921.030				
5	86.4192.000				
6	84.8887.000 RS. 30-42 ANT.				

SEGNALAZIONI DI VALIDITÀ
MESSAGE CODE
SIGNALISATIONS DE VALIDITE
GULTIGKEITSVERMERK
INDICACIONES DE VALDEZ

D3

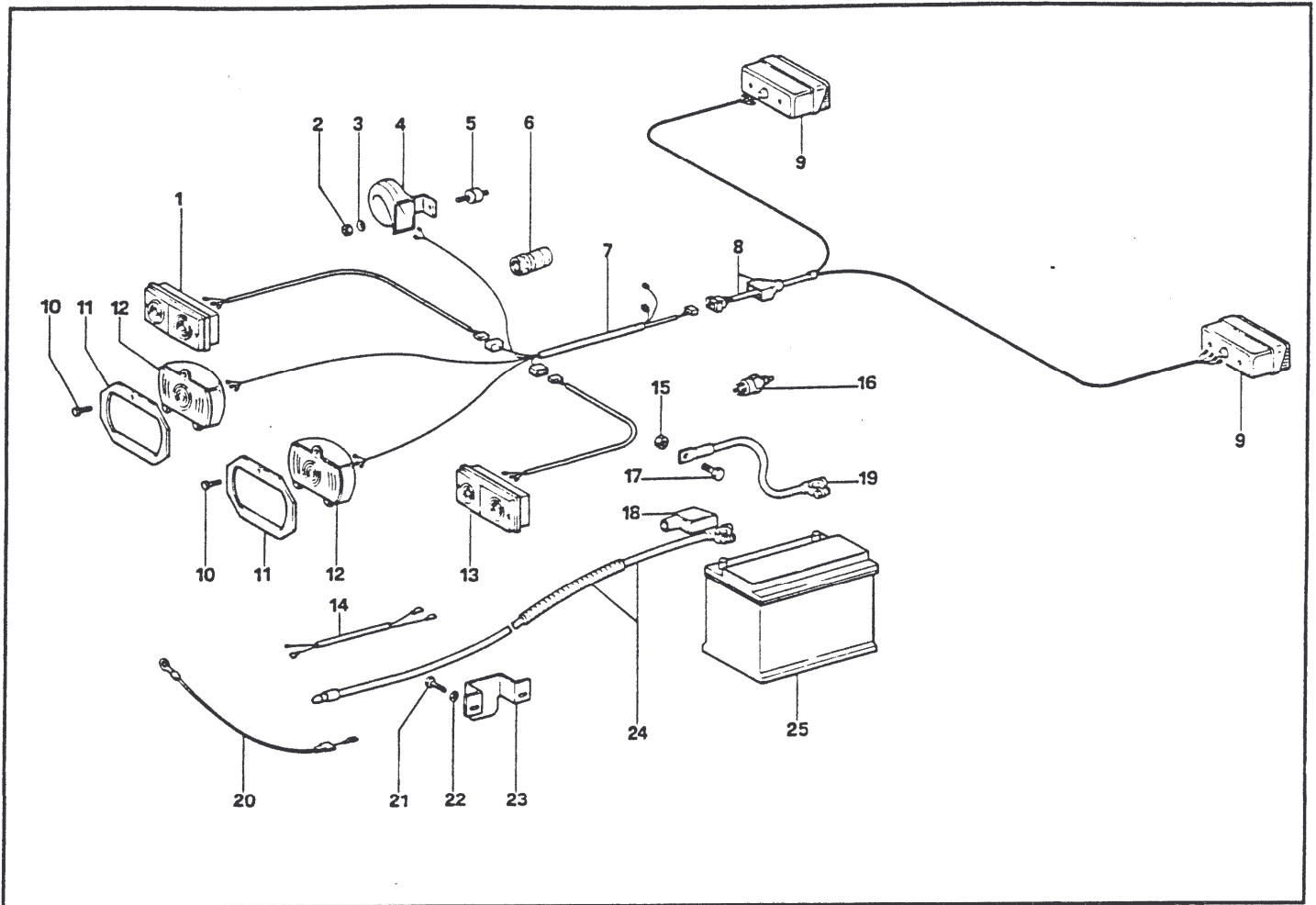

IMPIANTO ELETTRICO
ELECTRICAL SYSTEM
INSTALLATION ELECTRIQUE
ELEKTRISCHE ANLAGE
INSTALACION ELECTRICA

SYCAR 30 - 42
SYCAR 30 RS - 42 RS

No. pezzo No. pièce No. B/d No. pieza	No. di ordinazione Part No. No. de commande Bestell. - Nr. No. de pedido	No. pezzo No. pièce No. B/d No. pieza	No. di ordinazione Part No. No. de commande Bestell. - Nr. No. de pedido	No. pezzo No. pièce No. B/d No. pieza	No. di ordinazione Part No. No. de commande Bestell. - Nr. No. de pedido
1	82.5420.500/1	21	311.12061		
2	81.4546.000	22	314.11053		
3	84.3570.000	23	19.0033.514/1		
4	82.5417.000	24	82.5446.010		
5	84.9206.005	25	82.5469.050		
6	82.5139.000				
7	49.7068.011				
8	19.0017.904				
9	82.5433.060				
10	311.12061				
11	19.0019.901				
12	82.5404.050				
13	82.5420.500/1				
14	19.0017.906/1				
15	81.4581.000				
16	82.5117.000				
17	311.12208				
18	82.5407.030				
19	82.5445.040				
20	11.0017.974				

SEGNALAZIONI DI VALIDITÀ
MESSAGE CODE
SIGNALISATIONS DE VALIDITE
GÜLTIGKEITSVERMERK
INDICACIONES DE VALIDEZ

D4

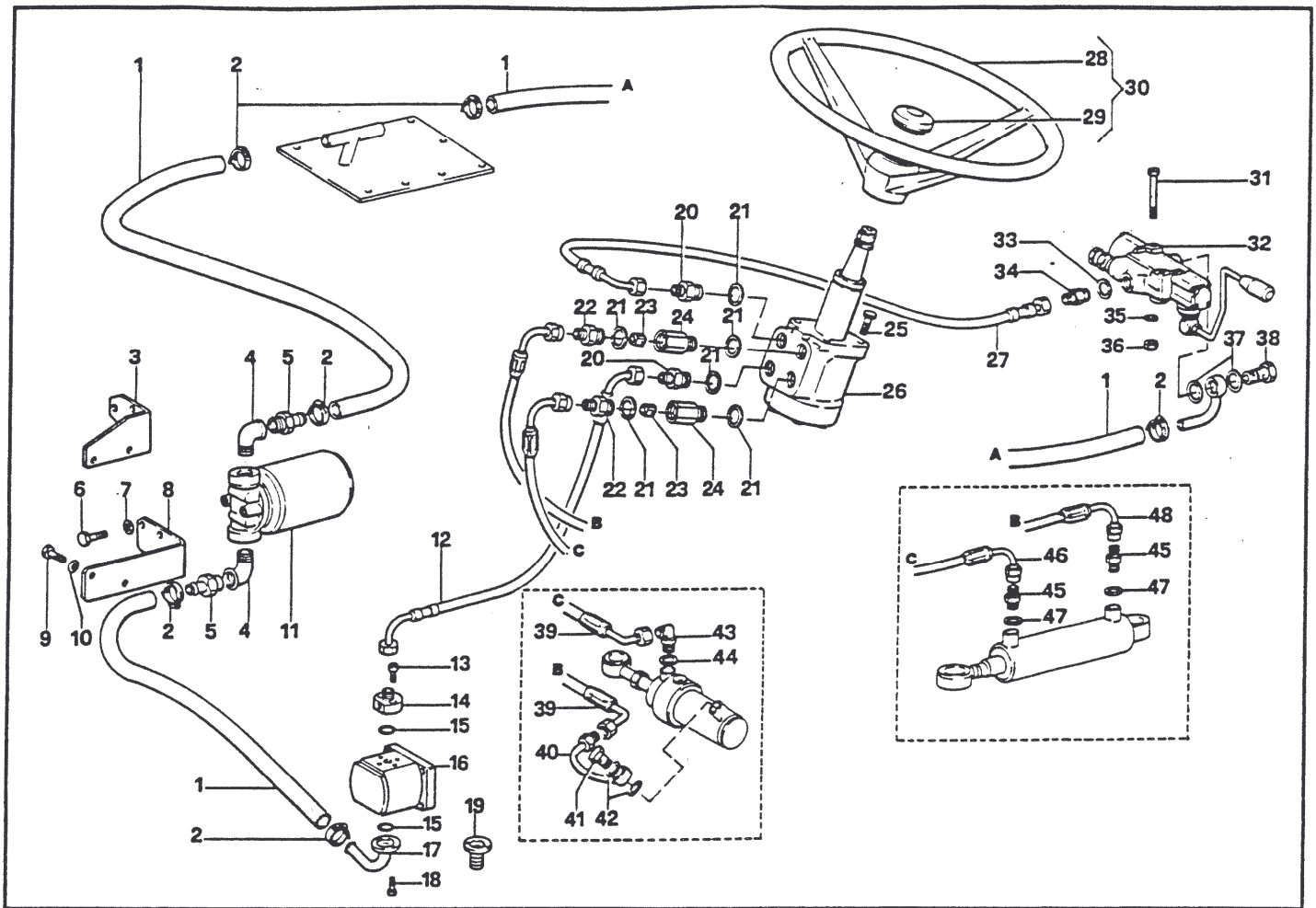

IMPIANTO IDRAULICO
HYDRAULIC SYSTEM
INSTALLATION HYDRAULIQUE
HYDRAULISHES SYSTEM
SISTEMA HIDRAULICO

SYCAR 30 - 42
SYCAR 30 RS - 42 RS

No. pezzo No. pièce No. pièce No. Bild No. pieza	No. di ordinazione Part No. No. de commande Bestell. - Nr. No. de pedido	No. pezzo No. pièce No. pièce No. Bild No. pieza	No. di ordinazione Part No. No. de commande Bestell. - Nr. No. de pedido	No. pezzo No. pièce No. pièce No. Bild No. pieza	No. di ordinazione Part No. No. de commande Bestell. - Nr. No. de pedido
1	25.6612.916	20	83.5037.000	39	19.0029.963 (RS)
2	81.7519.000	21	82.4141.000	40	19.0023.243 (RS)
3	19.0035.209 (42)	22	83.5040.000	41	84.3107.000 (RS)
4	84.0563.000	23	19.0029.237	42	84.3927.050 (RS)
5	83.5060.030	24	19.0029.236	43	84.1500.100 (RS)
6	311.12150	25	311.12211	44	84.3927.050 (RS)
7	84.3643.060	26	86.5472.004	45	83.5006.000 (ART)
8	19.0032.532 (30)	27	19.0032.544 (ART)	46	19.0032.545 (ART)
9	311.12211	27	19.0032.518 (RS)	47	84.3907.000 (ART)
10	84.3755.000	28	86.5030.010	48	19.0032.546 (ART)
11	82.5718.000	29	86.5030.020		
12	19.0029.935	30	86.5030.000		
13	311.52063	31	86.2944.000		
14	82.5809.000	32	11.0029.938		
15	80.3185.000	33	82.4113.000		
16	83.6509.000 (30)	34	83.5035.000		
16	83.6565.000 (42)	35	82.4022.000		
17	11.0027.217 (30)	36	312.41080		
18	311.52057	37	82.4113.000		
19	83.6856.000 (42)	38	84.3110.010		

SEGNALAZIONI DI VALIDITÀ
MESSAGE CODE
SIGNALISATIONS DE VALIDITE
GÜLTIGKEITSVERMERK
INDICACIONES DE VALIDEZ

D5

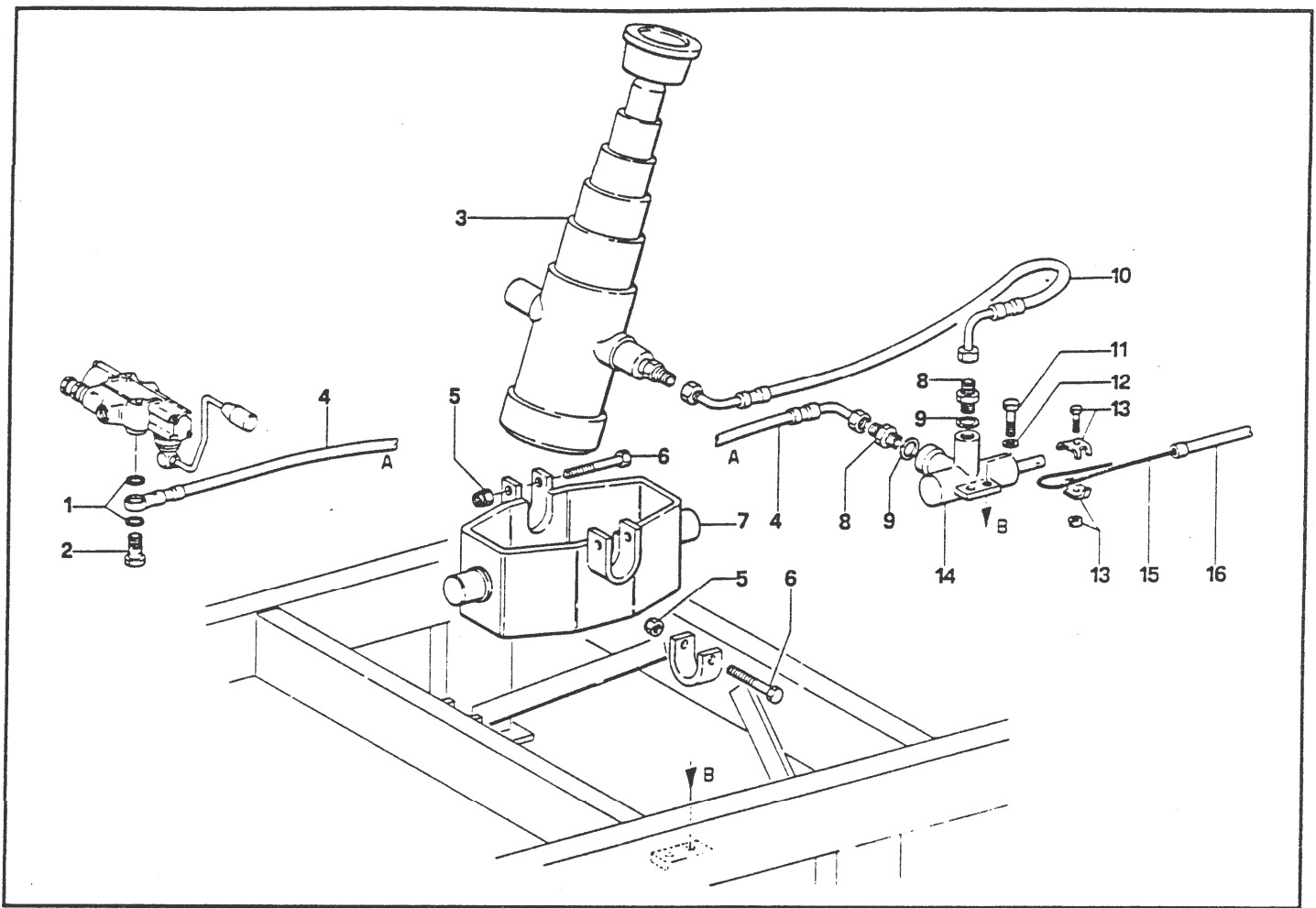

IMPIANTO IDRAULICO
HYDRAULIC SYSTEM
INSTALLATION HYDRAULIQUE
HYDRAULISHES SYSTEM
SISTEMA HIDRAULICO

SYCAR 30 - 42
SYCAR 30 RS - 42 RS

No. pezzo No. pièce No. pièce No. Bild No. pieza	No. di ordinazione Part No. No. de commande Bestell. - Nr. No. de pedido	No. pezzo No. pièce No. pièce No. Bild No. pieza	No. di ordinazione Part No. No. de commande Bestell. - Nr. No. de pedido	No. pezzo No. pièce No. pièce No. Bild No. pieza	No. di ordinazione Part No. No. de commande Bestell. - Nr. No. de pedido
1	82.4113.000				
2	84.3110.010				
3	19.0032.508				
4	19.0029.922				
5	312.41100				
6	311.12217				
7	19.0032.501				
8	300.00205				
9	82.4141.000				
10	19.0032.531				
11	311.12219				
12	84.3755.000				
13	85.9060.000				
14	19.0032.509				
15	19.0032.530				
16	85.7755.000				

SEGNALAZIONI DI VALIDITÀ
MESSAGE CODE
SIGNALISATIONS DE VALIDITE
GÜLTIGKEITSVERMERK
INDICACIONES DE VALIDEZ

D6